



# پاسخنامه

یازدهم انسانی

۱۸ آبان ماه ۱۴۰۳

بنیاد علمی آموزشی قلم چی (وقف عام)

دفتر مرکزی: خیابان انقلاب بین صبا و فلسطین پلاک ۹۲۳ - بنیاد علمی آموزشی قلم چی (وقف عام) ۶۴۶۳-۰۲۱

«تمام داری‌ها و درآمدهای بنیاد علمی آموزشی قلم چی وقف عام است بر گسترش دانش و آموزش»





ریاضی و آمار (۲)

۱- گزینه «۴»

(مفهم اسری)

گزاره  $q \Leftrightarrow p$  ارزش F (نادرست) دارد و چون طبق جدول p گزاره‌ای با ارزش درست است، باید ارزش q متفاوت از p باشد.

این یعنی ارزش q نادرست است؛ در این صورت  $\square \equiv T$  و همچنین

$$\Delta \equiv F \text{ و } ((\sim p \vee q) \equiv F) \text{ و } \bigcirc \equiv T$$

است.

پس به ترتیب  $\square$ ،  $\Delta$ ،  $\bigcirc$  به صورت T، F و T است.

(گزاره‌ها و ترکیب گزاره‌ها، صفحه‌های ۳ تا ۸)

۲- گزینه «۱»

(میثم فشنوری)

الف)  $\sqrt{2}$  گنگ است و  $91 = 13 \times 7$  (عددی مرکب است) پس گزاره نادرست است.

ب)  $-9 = -3^2$  و ۲ تنها عدد زوج اول است. پس گزاره نادرست است.

ج) درست

د) درست

ه)  $\frac{-1}{22} = -2^{-5}$  یا  $1/14 - 3/7 = \sqrt{3} - \pi$  (عددی منفی) پس گزاره نادرست است.

(گزاره‌ها و ترکیب گزاره‌ها، صفحه‌های ۲ تا ۶)

۳- گزینه «۱»

(میثم فشنوری)

$$\sim(\sim q) = q \rightarrow q \equiv \sim p \rightarrow q \equiv F$$

$$(p \vee \sim q) \wedge \sim q \equiv \sim q \rightarrow (p \vee \sim q) \wedge \sim q \equiv T$$

چون در ترکیب فصلی دو گزاره اگر یک طرف درست باشد، جواب همواره درست است

پس ترکیب فصلی T با گزاره r درست است.

$$(p \vee \sim q) \wedge \sim q \equiv \sim q$$

(گزاره‌ها و ترکیب گزاره‌ها، صفحه‌های ۲ تا ۶)

۴- گزینه «۴»

(مفهم اسری)

گزاره p دارای ارزش درست است.

اعداد حسابی زیر مجموعه اعداد صحیح هستند، پس هر عدد حسابی

صحیح است. پس q دارای ارزش نادرست است.

۲ و ۵ اعداد اول هستند که مجموع آن‌ها عدد ۷ است. پس r دارای ارزش نادرست.

ترکیب شرطی در صورتی نادرست است که مقدم درست و تالی نادرست

باشد با توجه به ارزش گزاره‌ها  $p \equiv T$ ،  $q \equiv F$  و  $r \equiv F$  می‌باشد پس گزینه

«۴» نادرست است.

(گزاره‌ها و ترکیب گزاره‌ها، صفحه‌های ۶ و ۷)

۵- گزینه «۴»

(رضا شان بابایی)

$$p \Rightarrow q \equiv F \rightarrow p \equiv T, q = F$$

$$q \vee r \equiv F \Rightarrow q = F, r = F$$

تشریح گزینه‌ها:

$$\begin{array}{cccc} T & F & T & F \\ \uparrow & \uparrow & \uparrow & \uparrow \\ 1) & (p \wedge q) & \Leftrightarrow & (p \vee q) \\ & F & \Leftrightarrow & T \equiv F \end{array}$$

$$\begin{array}{cccc} F & F & F & F \\ \uparrow & \uparrow & \uparrow & \uparrow \\ 2) & (\sim p \vee r) \wedge (\sim p \Leftrightarrow q) \\ & F \wedge T \equiv F \end{array}$$

$$\begin{array}{cccc} T & T & F & F \\ \uparrow & \uparrow & \uparrow & \uparrow \\ 3) & (p \wedge \sim r) \Rightarrow (q \wedge \sim p) \\ & T \Rightarrow F \equiv F \end{array}$$

$$\begin{array}{ccc} T & T & T \\ \uparrow & \uparrow & \uparrow \\ 4) & \sim(p \vee \sim q) \Rightarrow p \\ & F \Rightarrow T \equiv T \end{array}$$

(گزاره‌ها و ترکیب گزاره‌ها، صفحه‌های ۲ تا ۱۱)

۶- گزینه «۱»

(میثم فشنوری)

$$p \vee \sim p \rightarrow \text{همواره درست}$$

$$p \wedge \sim p \rightarrow \text{همواره نادرست}$$

$$\sim(\sim p \wedge \sim q) \equiv p \vee q \Rightarrow p \equiv F, q \equiv F$$

$$(F \vee T) \wedge \sim(F) \equiv T \wedge T \equiv T$$

(گزاره‌ها و ترکیب گزاره‌ها، صفحه‌های ۲ تا ۶)



### علوم و فنون ادبی (۲)

۷- گزینه «۱»

(مفهم اسری)

می‌دانیم ارزش گزاره (q ~ q) همواره درست است و ترکیب شرطی وقتی

که نتیجه (تالی) درست است، ارزش درست دارد.

بنابراین، با توجه به این که عبارت همواره درست است پس در صفر حالت

نادرست است.

(گزاره‌ها و ترکیب گزاره‌ها، صفحه‌های ۲ تا ۷)

۸- گزینه «۴»

(رضا قان بابایی)

$$(p \Leftrightarrow \sim q) \wedge p \equiv p \Leftrightarrow \sim q \equiv T \Leftrightarrow \sim q \equiv \sim q$$

(گزاره‌ها و ترکیب گزاره‌ها، صفحه‌های ۲ تا ۱۱)

۹- گزینه «۲»

(مفهم اسری)

چون r ارزش نادرست دارد، بنابراین  $p \wedge r$  همواره نادرست است و ارزش

p می‌تواند درست یا نادرست باشد.

در مقابل چون ترکیب فصلی داریم، برای درست بودن کل ترکیب گزاره، باید

ارزش (q ⇒ r) درست باشد.

حالا چون r ارزش نادرست دارد، برای درست بودن ارزش (q ⇒ r) باید

ارزش q نیز نادرست باشد.

(گزاره‌ها و ترکیب گزاره‌ها، صفحه‌های ۲ تا ۷)

۱۰- گزینه «۲»

(رضا قان بابایی)

در گزاره شرطی اگر مقدم نادرست باشد می‌گوییم گزاره شرطی به انتفای

مقدم دارای ارزش درست است.

(گزاره‌ها و ترکیب گزاره‌ها، صفحه‌های ۶ و ۷)

۱۱- گزینه «۱»

(امیر مغموری)

- صد پند اثری منشور از عبید زاکانی است.

- سلمان ساوجی قصایدی به سبک عراقی دارد.

- غزل‌های خواجه بر حافظ تأثیر گذاشت.

(تاریخ ادبیات فارسی در قرن‌های هفتم، هشتم و نهم، ترکیبی)

۱۲- گزینه «۴»

(امیرمهم حسن زاده)

کتاب تاریخ گزیده، تاریخ پیامبران، خلفای چهارگانه، خلفای بنی‌عباس و

تاریخ ایران را تا سال ۷۳۰ در برمی‌گیرد.

(تاریخ ادبیات فارسی در قرن‌های هفتم، هشتم و نهم، ترکیبی)

۱۳- گزینه «۲»

(مفهم نورانی)

(ب) تشبیه: کمند عشق / خلاص بی تو [مانند] بند است / حیات بی تو [مانند] زندان

(الف) تلمیح به داستان زنده شدن مردگان با نفس مسیحایی حضرت عیسی (ع)

(د) کنایه: راز از پرده افتادن کنایه از «فاش شدن اسرار»

(ج) تضاد: واژه‌های «آشنا و بیگانه»

(تشبیه، ترکیبی)

۱۴- گزینه «۲»

(مفهم نورانی)

در این بیت، سه تشبیه بلیغ اضافی به کار رفته است: خاک طلب، بذر دعا،

باران اجابت

تشریح گزینه‌های دیگر:

گزینه «۱»: شمشیر عشق

گزینه «۳»: باغ وصل، گلستان جمال

گزینه «۴»: قد سرو، روی ماه

(تشبیه، صفحه ۲۹)



۱۵- گزینه «۳»

(امیر فویمی)

غم: مشبه / آتش: مشبه‌به / سوختن (سوزاندن): وجه شبه / ادات تشبیه ندارد.

تشریح گزینه‌های دیگر:

گزینه «۱»: همه (مشبه) / چون (ادات) / یخ (مشبه‌به) / فسرند (وجه شبه)

گزینه «۲»: من (مشبه) / چو (ادات) / رودکی (مشبه‌به) / از جان سیر

شدم (وجه شبه)

گزینه «۴»: دل (مشبه) / چون (ادات) / مار زخم‌خورده (مشبه‌به) / به بیچ و

تاب افتادن (وجه شبه)

(تشبیه، صفحه‌های ۲۷ و ۲۸)

۱۶- گزینه «۱»

(امیر مغموری)

مصراع‌های «الف» و «ب» اشتباه هستند.

الف:

جَ هانِ را	بِ دِی دم	وَ فایِی	نَ دا زَد
------------	-----------	----------	-----------

ب:

وانِ کِ نَ مَر	دَس تَ نَ می	زَد تَ بی
----------------	--------------	-----------

(پایه‌های آوایی، صفحه‌های ۲۲ و ۲۳)

۱۷- گزینه «۳»

(سیرعلیرضا علویان)

نشانه‌های هجایی هر مصراع «-UU- / -UU- / -U-» است که با قرار

دادن واژگان این گزینه از نظر وزنی تکمیل می‌شود.

شکل کامل بیت «دادگر اندر دو جهان پادشاست / ورنه همان‌جا و همین‌جا

گداست»

دا د گَرَن	دَر دَ جَ هان	پا د شاست
وَر نَ هَ مان	جا وَ هَ مین	جا گِ داست
-UU-	-UU-	-U-

(پایه‌های آوایی، صفحه‌های ۲۱ تا ۲۳)

۱۸- گزینه «۴»

(سیرعلیرضا علویان)

سبک عراقی از اوایل قرن هفتم تا اوایل قرن دهم به مدت ۳۰۰ سال سبک

غالب متون ادب فارسی بود.

(تاریخ ادبیات فارسی در قرن‌های هفتم، هشتم و نهم، ترکیبی)

۱۹- گزینه «۴»

(امیر فویمی)

مفهوم بیت گزینه «۴»: ترجیح مرگ با عزت بر زندگی در ذلت است.

(مفهوم ۳، ترکیبی)

۲۰- گزینه «۲»

(امیرمهمر حسن‌زاده)

مفهوم بیت صورت سؤال و گزینه‌های «۱» و «۳» این است که زبان انسان

خطرناک است و باید با احتیاط از آن استفاده کرد، اما شاعر در گزینه «۲»

می‌گوید که می‌تواند با تردستی بر دشمن غالب شد و زبان او را کوتاه کرد.

(مفهوم ۳، صفحه ۲۸)

جامعه‌شناسی (۲)

۲۱- گزینه «۳»

(ملیکا زاکری)

تشریح گزاره‌ها:

گزاره اول: دیدگاه دوم، دیگر جهان فرهنگی را مهم‌تر از جهان ذهنی و

تکوینی می‌دانند. براساس این دیدگاه، جهان ذهنی و فردی افراد تابع

فرهنگ آن‌هاست و جهان تکوینی ماده خامی است که فرهنگ‌ها و جوامع

مختلف در آن دخل و تصرف می‌کنند. (نادرست)

گزاره دوم: وجود جهان تکوینی مستقل از خواست و اراده انسان است.

(نادرست)

گزاره سوم: پرسش (آیا عقل به عنوان ابزار شناخت جهان معتبر است؟)

چون به راه‌ها و ابزارهای شناخت اشاره می‌کند زیر مجموعه پرسش‌های

معرفت‌شناسانه است. (درست)

گزاره چهارم: فرهنگ شیوه زندگی اجتماعی انسان‌ها را شکل می‌دهد و

خود نیز محصول آگاهی مشترک انسان‌هاست. (درست)

(پیمان فرهنگی، صفحه‌های ۳، ۴، ۶ و ۸)

۲۲- گزینه «۲»

(ملیکا زاکری)

اگر انسان از خود و جهان هستی شناخت درستی نداشته باشد، از تعامل

صحیح با جهان هستی بازمی‌ماند که در این گزینه بر عکس بیان شده است.

(پیمان فرهنگی، صفحه‌های ۴، ۶ و ۸)



## ۲۳- گزینه «۳»

(ملیکا زکری)

- طرفداران دیدگاه اول بین علوم طبیعی و علوم انسانی تفاوتی قائل نیستند.

- جهان تکوینی، پیش از انسان نیز بوده و وجود آن مستقل از خواست و اراده انسان است.

- پرسش‌ها و پاسخ‌های بنیادی، همان عقاید اساسی یا تصاویر بنیادی هر فرهنگ را از انسان و جهان می‌سازند.

(بهان فرهنگی، صفحه‌های ۳، ۶ و ۷)

## ۲۴- گزینه «۳»

(مهدی یقوی)

در جمله پایانی متن، به این موضوع اشاره شده است که هر یک از ما دانسته‌ها، تجربه‌ها و خلیات ویژه‌ای داریم که افراد دیگر با ما در آن شریک نیستند و همین موضوع سبب شده است تا درباره یک موضوع واحد، هر سه دانش آموز، انشاهایی متفاوت از یکدیگر بنویسند.

(بهان فرهنگی، صفحه ۳)

## ۲۵- گزینه «۴»

(سیره نسرین نوربخش)

فرهنگ‌هایی که عقاید و ارزش‌های آن‌ها مربوط به قوم و منطقه خاصی است، از محدوده قومی و منطقه‌ای خود فراتر نمی‌روند و جهانی نمی‌شوند؛ مگر این که نسبت به سایر اقوام و مناطق نگاه سلطه‌جویانه داشته باشند.

## تشریح گزینه‌های دیگر:

گزینه «۱»: فرهنگ شینتو در ژاپن از محدوده قومی و قبیله‌ای خود فراتر نمی‌رود مگر این که نگاه سلطه‌جویانه پیدا کند، در نتیجه ظرفیت جهانی شدن را ندارد.

گزینه «۲»: فرهنگ جهانی علاوه بر شباهت‌ها به تفاوت‌ها نیز تأکید دارد.

گزینه «۳»: فارابی جامعه‌ای را که عقاید و ارزش‌های آن حق باشد اما هنجارها و رفتارهای آن موافق و همسو با حق نباشد، مدینه فاسقه می‌نامد.

(فرهنگ جهانی، صفحه‌های ۱۱ تا ۱۳ و ۱۷)

## ۲۶- گزینه «۳»

(مهدی یقوی)

فرهنگ جهانی باید دارای دو سطح از عقلانیت باشد:

ابتدا باید به پرسش‌های بنیادین بشر درباره انسان و جهان پاسخ دهد. اگر فرهنگی نتواند به این پرسش‌ها پاسخ دهد، توانایی دفاع از هویت خود را نخواهد داشت.

## نکته مهم درسی:

فرهنگ‌هایی که به حقیقتی قائل نباشند، نمی‌توانند معیار و میزانی برای سنجش عقاید و ارزش‌های مختلف داشته باشند و در نتیجه، نمی‌توانند از حقانیت ارزش‌های خود دفاع کنند.

(فرهنگ جهانی، صفحه ۱۶)

## ۲۷- گزینه «۲»

(سیره نسرین نوربخش)

فرهنگ جهانی باید دارای شش ویژگی عدالت، حقیقت، معنویت، آزادی، تعهد و مسئولیت و در نهایت عقلانیت باشد.

## بررسی عبارت‌ها:

الف) برخی قید و بندها مانع رسیدن انسان به کمال و حقوق انسانی‌اش می‌شود و زمینه ظلم بر او را فراهم می‌کنند. فرهنگ جهانی باید آزادی انسان از این قید و بندها را تأمین کند.

ب) برخی فرهنگ‌ها جبرگرا و غیرمسئول‌اند. آن‌ها نقش انسان‌ها در تعیین سرنوشتشان را انکار می‌کنند، قدرت مقاومت را از آدمیان می‌گیرند، آن‌ها را به موجوداتی منفعل تبدیل می‌کنند و زمینه نفوذ سلطه‌گران را فراهم می‌آورند. فرهنگ جهانی باید روحیه تعهد و مسئولیت را در انسان‌ها ایجاد کند تا زمینه گسترش و تحقق عقاید و ارزش‌های جهان شمول را فراهم آورد.

(فرهنگ جهانی، صفحه‌های ۱۵ و ۱۶)

## ۲۸- گزینه «۳»

(سیره نسرین نوربخش)

تنها عبارت «ج» صحیح است.

## تشریح عبارت‌های نادرست:

الف) در استعمار فرانو، استعمارگران و مجریان هر دو پنهان‌اند.

ب) غلبه نظامی گرچه به حضور مستقیم مهاجمان در مناطق جغرافیایی مورد تهاجم منجر می‌شود، همواره گسترش فرهنگی آن‌ها را به دنبال نمی‌آورد.

(نمونه‌های فرهنگ جهانی (۱)، صفحه‌های ۲۰، ۲۱ و ۲۵)



## ۲۹- گزینه «۳»

(مفهوم‌پوی یعقوبی)

## تشریح عبارت نادرست:

ب) واژه امپریالیسم از امپراتوری گرفته شده است و به هر نوع سلطه‌ای گفته می‌شود. امپریالیسم اشکال و انواعی دارد که عبارت اند از: امپریالیسم سیاسی، امپریالیسم اقتصادی و امپریالیسم فرهنگی. امپریالیسم سیاسی با اشغال نظامی جوامع ضعیف شکل می‌گیرد. (در عبارت «ب»، واژه امپریالیسم نظامی اشتباه است)

(نمونه‌های فرهنگ معانی (۱)، صفحه‌های ۲۲ و ۲۳)

## ۳۰- گزینه «۴»

(سیره‌نسرین نوربخش)

گزینه «۴»، به بررسی ویژگی استعمار فرانو می‌پردازد که در آن استعمارگران بیش از ابزارهای نظامی، سیاسی و اقتصادی، از ابزارهای فرهنگی و علمی به‌ویژه رسانه‌ها و فناوری اطلاعات استفاده می‌کنند. ویژگی‌های استعمارنو:

۱) از مجریان بومی و داخلی کشورهای مستعمره استفاده می‌کنند.  
 ۲) برای به‌قدرت رساندن نیروهای وابسته از کودتای نظامی استفاده می‌کنند.  
 ۳) در استعمارنو، کشور استعمارگر با اتکا به قدرت اقتصادی خود، با استفاده از نهادها و سازمان‌های اقتصادی و سیاسی بین‌المللی و از طریق دولت‌های دست‌نشانده، کنترل بازار و سیاست کشورهای دیگر را در اختیار می‌گیرد.

(نمونه‌های فرهنگ معانی (۱)، صفحه‌های ۲۴ و ۲۵)

## روان‌شناسی

## ۳۱- گزینه «۱»

(همیدرضا توکلی)

## بررسی عبارت‌ها:

عبارت اول: کار داروین مبتنی بر روش تجربی بوده است. کلمه شباهت نباید ما را به اشتباه بیندازد، زیرا عبارت هیچ اشاره‌ای به روش‌های استدلالی ندارد. عبارت دوم: اشاره به کتاب مقدس نشان می‌دهد که این عبارت به تکیه بر آیات الهی و سخن بزرگان در کسب معرفت اشاره دارد. عبارت سوم: رسیدن از جزئیات به کلیات نشان‌دهنده استفاده از استدلال و روش فلسفی یا عقلی است. عبارت چهارم: اشاره به خواب و الهامات نشان‌دهنده بهره‌گیری از روش شهودی است.

(روان‌شناسی: تعریف و روش مورد مطالعه، صفحه‌های ۱۱ و ۱۲)

## ۳۲- گزینه «۴»

(عارله علیرضایی مقدم)

## بررسی عبارت‌های نادرست:

عبارت دوم: برای پذیرش پاسخ‌های اولیه ارائه‌شده به مسئله‌های علمی و تأیید یک فرضیه، باید آن پاسخ‌ها را براساس اطلاعات و داده‌های تجربی بیازماییم و نتیجه را با یافته‌های مقبول در علم تجربی، مطابقت دهیم؛ بنابراین مطابقت با یافته‌های مقبول در علم تجربی، دومین قدم برای تأیید یک فرضیه است.

عبارت سوم: دانشمندان با توجه به دانش و تجربه‌های قبلی و همچنین با استفاده از قوه تخیلشان سعی می‌کنند پاسخ‌های اولیه و تا حد ممکن سنجیده‌ای به مسئله‌های علمی بدهند.

(روان‌شناسی: تعریف و روش مورد مطالعه، صفحه‌های ۱۲ و ۱۳)

## ۳۳- گزینه «۲»

(همیدرضا توکلی)

## تشریح عبارت‌ها:

عبارت اول نادرست است؛ همیشه ممکن است تبیین‌های متفاوتی برای پدیده‌ها وجود داشته باشد. از این رو، با رسیدن به یک تبیین خاص نباید سایر تبیین‌ها را کنار گذاشت.

عبارت دوم درست است؛ روان‌شناسان همانند سایر دانشمندان علوم تجربی، غالباً تحت تأثیر پیش‌فرض‌ها، نظریه‌های پذیرفته شده در هر علم، ارزش‌ها و همچنین جهت‌گیری‌های موجود در ذهن خویش هستند که این امر، بر مشاهده و دقت آنها تأثیر جدی می‌گذارد. پس ذهن دانشمند غالباً خالی از پیش‌فرض نیست.

عبارت سوم درست است؛ برای رسیدن به پیش‌بینی، ابتدا باید آن پدیده را توصیف کرد و ماهیتش را شناخت و بعد آن را تبیین کرد.

عبارت چهارم نادرست است؛ وجود تبیین‌های مختلف در روان‌شناسی معلول وجود بُعد غیرجسمانی و روحانی انسان است.

(روان‌شناسی: تعریف و روش مورد مطالعه، صفحه‌های ۱۴ و ۱۵)

## ۳۴- گزینه «۴»

(عارله علیرضایی مقدم)

در روش علمی و برای انجام یک آزمایش صحیح و همچنین سهولت در اندازه‌گیری‌ها، باید متغیرهای موردنظر، به شکل دقیق، شفاف و قابل اندازه‌گیری، تعریف شوند. به تعریفی از متغیر که این ویژگی‌ها را داشته باشد «تعریف عملیاتی» می‌گویند.

(روان‌شناسی: تعریف و روش مورد مطالعه، صفحه ۱۹)



۳۵- گزینه ۲»

(ملیکلا زاکری)

**بررسی عبارت‌ها:**

-عبارت اول: انتخاب غذای مورد نظر در یک رستوران: مصداق تصمیم‌گیری می‌باشد که جزو مصادیق شناخت عالی محسوب می‌شود.

- عبارت دوم: گوش دادن به صحبت‌های معلم: انتخاب یک محرک احساس شده از میان سایر محرک‌ها، توجه نام دارد؛ در این مثال دانش‌آموز صدای معلم که یک محرک است را انتخاب کرده است.

- عبارت سوم: از نظر سلسله مراتبی، ادراک نیازمند توجه است.

- عبارت چهارم: اولین رکن شکل‌گیری سطوح فرایندهای ذهنی: احساس یا تحریک گیرنده‌های حسی توسط محرک‌ها، اولین رکن برای شکل‌گیری سطوح مختلف شناخت یعنی شناخت پایه و عالی می‌باشد.

(روان‌شناسی: تعریف و روش مورر مطالعه، صفحه‌های ۲۱ تا ۲۳)

۳۶- گزینه ۲»

(شقایق زارعی)

متخصصان رشد معتقدند علاوه بر عوامل زیستی، عوامل محیطی نیز در تغییرات رشدی موثر هستند. یکی از مهم‌ترین عوامل محیطی، یادگیری است که بر تغییرات رشدی تأثیر بسزایی دارد. در یک خانواده پرجمعیت کودک به‌خاطر محیط غنی‌تری که با آن در ارتباط است لغات بیشتری می‌آموزد.

(روان‌شناسی رشد، صفحه ۴۲)

۳۷- گزینه ۱»

(مهمرب میبوی)

**بررسی عبارت‌ها:**

عبارت اول: انسان علاوه بر آنکه جسم و بدن دارد، دارای ابعاد غیر جسمانی هم هست که با بدن در ارتباط تنگاتنگی است.

عبارت دوم: پیش‌بینی و کنترل پدیده‌های روانشناختی دشوارتر از مفاهیم فیزیکی است.

عبارت سوم: در جست‌وجوی چیزی بودن باعث می‌شود تا روش علمی، هدفمند باشد.

عبارت چهارم: دانشمند به دنبال ابهام‌زدایی و روشن‌سازی است.

نکته: دقت کنید که ابهام‌زدایی و ابهام‌زدایی دو مفهوم بسیار متفاوت هستند.

(روان‌شناسی: تعریف و روش مورر مطالعه، صفحه‌های ۱۵ تا ۱۸)

۳۸- گزینه ۴»

(مهمرب میبوی)

تنها عبارت «ه» نادرست است.

جنبه‌های مختلف رشد انسان قابل تفکیک به حیطه‌های جسمانی، شناختی، هیجانی و... است.

(روان‌شناسی رشد، صفحه ۳۷)

۳۹- گزینه ۳»

(ملیکلا زاکری)

**بررسی عبارت‌ها:**

گزاره اول نادرست است؛ برای پیش‌بینی احتمال وقوع ویژگی‌های رشدی، خصوصیات افراد فامیل دور و نزدیک بررسی می‌شود.

گزاره دوم نادرست است؛ هم‌جنس بودن دوقلوها الزاماً به معنای همسان بودن آن‌ها نیست، زیرا دوقلوهای همسان علاوه بر جنسیت، از نظر ظاهر و رفتار هم کاملاً شبیه به یکدیگرند.

گزاره سوم نادرست است؛ رشد یا پختگی، به معنای آن دسته از تغییراتی است که به آمادگی زیستی وابسته است؛ بنابراین همه تغییرات نیازمند آمادگی زیستی نیست و تنها برخی ویژگی‌ها این‌گونه‌اند.

گزاره چهارم نادرست است؛ هر دو بیت ذکر شده در این گزاره به تأثیر نقش عامل وراثت بر رشد اشاره دارد.

(روان‌شناسی رشد، صفحه‌های ۳۹ تا ۴۲)

۴۰- گزینه ۴»

(شقایق زارعی)

افراد عادی جامعه، بیشتر از هر روشی با آزمون‌های روان‌شناختی مواجه شده‌اند. آزمون‌ها ابزاری برای کمی کردن ویژگی‌های روان‌شناختی هستند.

(روان‌شناسی: تعریف و روش مورر مطالعه، صفحه‌های ۲۷ و ۲۸)

**روان‌شناسی - آشنا**

۴۱- گزینه ۲»

(کتاب جامع)

در گزینه ۲» به ذکر دلیل فلسفی پرداخته شده و از عقل بهره برده‌ایم.

(روان‌شناسی: تعریف و روش مورر مطالعه، صفحه‌های ۱۱ و ۱۲)



## ۴۲- گزینه «۴»

(کتاب جامع)

پیش‌بینی انگیزه پیشرفت، به مراتب، دشوارتر است؛ چون تحت تأثیر عوامل متعددی است که به راحتی نمی‌توان آن‌ها را تبیین کرد.

(روان‌شناسی؛ تعریف و روش مورد مطالعه، صفحه ۱۶)

## ۴۳- گزینه «۴»

(کتاب جامع)

در بیشتر موارد (رد قسمت اول گزینه «۱») پژوهشگران با توجه به دانش قبلی و با استفاده از قوه تخیلشان سعی می‌کنند پاسخ‌های اولیه و تا حد ممکن سنجیده‌ای به مسائل علمی دهند، به این قبیل پاسخ‌ها فرضیه گفته می‌شود. فرضیه‌ها را برای تأیید باید براساس اطلاعات و داده‌های تجربی بیازماییم. (رد قسمت اول گزینه «۲») فرضیه‌ها در صورت پذیرفته شدن به قانون یا اصل تبدیل می‌شوند (رد قسمت دوم گزینه «۳»). مجموعه‌ای منسجم از اصول و قوانین نظریه را تشکیل می‌دهند.

(روان‌شناسی؛ تعریف و روش مورد مطالعه، صفحه‌های ۱۲ و ۱۳)

## ۴۴- گزینه «۳»

(کتاب جامع)

یافته‌های به‌دست آمده از روش علمی، خصوصی و شخصی نیست؛ بلکه هر فردی، در صورت رعایت ضوابط علمی، می‌تواند یافته‌های دیگران را تکرار کند.

(روان‌شناسی؛ تعریف و روش مورد مطالعه، صفحه ۱۹)

## ۴۵- گزینه «۴»

(کتاب جامع)

بسیاری عقیده دارند که جامع‌ترین تعریف روان‌شناسی این است که آن را علم مطالعه رفتار و فرایندهای ذهنی (شناخت) بدانیم.

(روان‌شناسی؛ تعریف و روش مورد مطالعه، صفحه ۲۰)

## ۴۶- گزینه «۱»

(کتاب جامع)

روش مشاهده با ثبت دقیق همراه است. مصاحبه برخلاف گفت‌وگوی معمولی هدفمند و سازمان‌یافته است. پرسش‌نامه‌ها به صورت‌های گوناگون نمره‌گذاری می‌شوند.

(روان‌شناسی؛ تعریف و روش مورد مطالعه، صفحه‌های ۲۷ و ۲۸)

## ۴۷- گزینه «۱»

(کتاب جامع)

در روان‌شناسی به رفتارهایی که وابسته به آمادگی زیستی است، «رشد یا پختگی» گویند. رشد یا پختگی به معنای آن دسته از تغییراتی است که به آمادگی زیستی وابسته است و با گذشت زمان طبق یک برنامه طبیعی انجام می‌گیرد.

(روان‌شناسی رشد، صفحه ۴۱)

## ۴۸- گزینه «۴»

(کتاب جامع)

## تشریح عبارتهای نادرست:

الف) به‌طور میانگین کودک در ۱۵ ماهگی بدون کمک می‌تواند راه برود.

ب) دوقلوهای ناهمسان می‌توانند هم‌جنس یا غیر هم‌جنس باشند.

(روان‌شناسی رشد، صفحه‌های ۳۰ تا ۳۲)

## ۴۹- گزینه «۲»

(کتاب جامع)

به لحاظ رشد جسمانی کودک در ۱۵ ماهگی بدون کمک می‌تواند راه برود و یا به‌طور میانگین نوجوان در ۱۱ تا ۱۴ سالگی به بلوغ می‌رسد.

(روان‌شناسی رشد، صفحه ۴۱)

## ۵۰- گزینه «۳»

(کتاب جامع)

وراثت نقش تعیین‌کننده‌ای در رشد و آمادگی زیستی افراد برای تغییرات دارد و برخی از ویژگی‌های رفتاری و شناختی افراد با توجه به بررسی خصوصیات افراد نزدیک و دور فامیل قابل پیش‌بینی است.

(روان‌شناسی رشد، صفحه ۴۱)

## عربی، زبان قرآن (۲)

## ۵۱- گزینه «۲»

(کامران عبدالهی)

تَعَلَّم: یادگیری / المهارات و الفنون: مهارت‌ها و هنرها / المَشَاكِل: مشکلات / ذَلِك: آن / أَمِّ الْأُمُور: مهم‌ترین کارها

(ترجمه، صفحه‌های ۲ و ۳)

## ۵۲- گزینه «۲»

(آرمین ساعرنپناه)

«مَنْ يُسَاعِدِ الْعُلَمَاءَ»: کسانی هستند که به معلمان کمک می‌کنند

(ترجمه، ترکیبی)





۵۳- گزینه ۲»

(علی‌اکبر ایمان پرور)

لا تُصَعِّرْ خَدَكِ لِلنَّاسِ = با تكبر رويت را برای مردم برنگردان / لا تَمْشِ فِي الْأَرْضِ مَرَحًا = در زمین با ناز و خودپسندی راه نرو / إِنَّ اللَّهَ = به‌راستی خداوند / لَا يُحِبُّ كُلَّ مُخْتَالٍ فَخُورٍ = هیچ خودپسند فخرفروشی را دوست ندارد.

**تشریح گزینه‌های دیگر:**

گزینه «۱»: بُئِيَ = پسرکم / أَمِ الصَّلَاةِ = نماز را به پای دار / اصْبِرْ عَلَيَّ مَا أَصَابَكَ = صبر کن بر آنچه به تو رسید.

گزینه «۳»: اغضض = پایین بیاور / صوت الحمير = صدای خران

گزینه «۴»: يُرْسِدُنَا = ما را ارشاد می‌کنند، ما را راهنمایی می‌کنند / اِسْتِهْلَاكِ = مصرف (ترجمه، صفحه ۲)

۵۴- گزینه ۳»

(آرمین ساعدیناه)

«بدترین مردم کسی است که»: شَرَّ النَّاسِ مَنْ (رد گزینه‌های «۱» و «۴») / «در طول زندگی‌اش»: اثناء حیاته (رد گزینه «۲») / «به ضعیف ستم می‌کند»: يظلم الضَّعِيفَ (رد سایر گزینه‌ها)

(تعریب، ترکیبی)

۵۵- گزینه ۳»

(مهیر همایی)

ترجمه گزینه «۳»: بدترین مردم انسان دوروست.

**ترجمه گزینه‌های دیگر:**

گزینه «۱»: محبوب‌ترین پندگان خدا نزد خداوند، سودمندترین آن‌ها برای بندگانش است.

گزینه «۲»: دشمنی عاقل بهتر از دوستی نادان است.

گزینه «۴»: هرکس که اخلاقش بد باشد، خودش را شکنجه می‌دهد.

(مفهومی، صفحه ۸)

۵۶- گزینه ۴»

(ولی‌اله نوروزی)

کلمه «أَحْسَنَ» بر وزن «أَفْعَلَ» اسم تفضیل و به معنای «بهترین، نیکوترین» می‌باشد.

(ضبط حرکات، صفحه ۷)

۵۷- گزینه ۴»

(ولی‌اله نوروزی)

کلمه «أَغْلَى» به معنای «گران‌تر» و کلمه «أَعْلَى» به معنای «بلندتر» هیچ ارتباط معنایی نسبت به هم ندارند و متضاد هریک «أَغْلَى» ≠ أَرْخَصَ / أَعْلَى ≠ أَسْفَلَ می‌باشد.

(لغت، ترکیبی)

۵۸- گزینه ۱»

(علی‌اکبر ایمان پرور)

«مکارم» مفردش «مَكْرَمَةٌ» به معنی «بزرگی‌ها، کرامت‌ها» اسم مکان نیست.

**تشریح گزینه‌های دیگر:**

گزینه «۲»: «المشرق و المغرب: اسم مکان

گزینه «۳»: «المعابد» مفردش «المَعْبَد»: اسم مکان

گزینه «۴»: «الملعب»: اسم مکان / «المطار»: اسم مکان

(قواعد، صفحه ۹)

۵۹- گزینه ۲»

(کامران عبدالهوی)

در این گزینه «أَكْرَمَ» به معنای «گرامی‌ترین» و «أَتَقَى» به معنای «ساتقواترین» اسم تفضیل‌اند. دقت کنید که اسمی که بعد از اسم تفضیل می‌آید مضاف‌الیه است و باید مجرور باشد، بنابراین «المؤمنین» مجرور است و بدانید که زمانی که بعد از اسامی بر وزن «أَفْعَى» ضمیر بیاید به صورت «أَفْعَا» نوشته می‌شوند.

**تشریح گزینه‌های دیگر:**

گزینه «۱»: «أَحْسِنَ» امر باب «إفْعَال» است و اسم تفضیل نیست (به معنای نیک کن).

گزینه «۳»: «أَحَبَّ» فعل مضارع متکلم وحده است به معنای «دوست دارم». دقت کنید که اسم بعد از «أَحَبَّ» مفعول است و منصوب (المعلم).

گزینه «۴»: «أَحْسَنَ»: فعل ماضی، صیغه مفرد مذکر غایب از باب «إفْعَال» و به معنای «نیک کن» و «المعلم» فاعل آن است.

(قواعد، صفحه ۵ و ۶)



## ۶۰- گزینه ۱»

(مبید همایی)

در گزینه «۱»: خیر: اسم تفضیل / مدرسه: اسم مکان.

**تشریح گزینه‌های دیگر:**

گزینه «۲»: أفضل: اسم تفضیل

گزینه «۳»: ما أحسن: فعل ماضی منفی در باب «إفعال» است. / المصنح: اسم مکان

گزینه «۴»: أنفع: اسم تفضیل / المزارعون: اسم فاعل.

(قواعد، صفحه‌های ۵ تا ۷ و ۹)

## عربی، زبان قرآن (۲) - آشنا

## ۶۱- گزینه ۲»

(کتاب جامع)

«أذع»: فرا بخوان / «إلى سبيل»: به راه / «ربك»: پروردگارت / «بالحكمة»: با

دانش / «و الموعظة الحسنة»: و اندرز نیکو / «جادلهم»: گفت و گو کن / «بألتی»:

به [شیوه‌ای] که / «هی أحسن»: بهتر است

(ترجمه، صفحه ۹)

## ۶۲- گزینه ۴»

(کتاب جامع)

«لا يرضى»: راضی نمی‌شود / «أخى»: برادرم / «أن يسب»: که دشنام دهد / «من»:

کسی که / «أسخطه»: او را خشمگین کرده است، او را عصبانی کرده است /

«بحلمه»: با بردباری‌اش / «يرضى الله»: خدا را خشنود (راضی) می‌سازد.

**تشریح گزینه‌های دیگر:**

گزینه «۱»: «برادرم را»، «دشنام دادن» و ترجمه نشدن «ب» در «بحلمه» نادرست‌اند.

گزینه «۲»: «برادرم را»، «دشنام دادن» و «راضی می‌شود» نادرست‌اند.

گزینه «۳»: «خشنود می‌گردد» نادرست است.

(ترجمه، صفحه ۱۱)

## ۶۳- گزینه ۱»

(کتاب جامع)

ترجمه صحیح عبارت گزینه «۱»: «بزرگ‌ترین عیب آن است که از چیزی عیب

بگیری که مانند آن در خودت هست.»

(ترجمه، صفحه ۵)

## ۶۴- گزینه ۴»

(کتاب جامع)

هفتاد بیش‌تر از شصت است.

(قواعد، ترکیبی)

## ۶۵- گزینه ۴»

(کتاب جامع)

«صغری» نادرست است، زیرا اسم تفضیل در زمان مقایسه میان دو اسم مؤنث (همراه

مین) به صورت مذکر به کار می‌رود. (صغری ← أصغر)

(قواعد، صفحه ۶)

## ۶۶- گزینه ۴»

(کتاب جامع)

**تشریح گزینه‌های دیگر:**

گزینه «۱»: مصدره «تکریم» (از باب تفعیل) درست است.

گزینه «۲»: مضارع المثبت «أسافر» (صیغه متکلم وحده) درست است.

گزینه «۳»: «سوف تكتبون» (صیغه جمع مذکر مخاطب) درست است.

(قواعد، صفحه ۱۳)

## ■ ترجمه متن:

به راستی که مسلمانان برتری عظیمی (بزرگی) بر تمدن جدید دارند و

تاریخ‌نویسان علوم جدید از غربی‌ها اثبات کرده‌اند که اگر مسلمانان نبودند

قطعاً بیش‌تر علوم قدیم از بین می‌رفت و قطعاً سال‌ها نهضت جدید اروپا به

تأخیر می‌افتاد. و اما علومی که مسلمانان در آن‌ها رشد کردند سپس آنها را

در شرق و غرب پراکنده کردند، بسیار است؛ از جمله آن‌ها در عرصه پزشکی

و جراحی کتاب «أبی القاسم زهراوی» است که اسم آن «التصريف لمن عجز

عن التألیف» است که بر بیش از دویست شکل از ابزارهای جراحی را شامل

شده است و ترجمه این کتاب مرجع پزشکان در غرب بود. مسلمانان همان

کسانی‌اند که هم‌چنین پایه‌های صنعت داروسازی را بنا نهادند و کتاب‌ها را

در آن (زمینه) تألیف نمودند. اما جبر؛ پس نشانه‌هایش (علایمش) را بیان

نمودند و به آن، چیزهایی افزودند که آن را علمی مستقل ساخت و محمّدبن

موسی خوارزمی اولین کتاب در جبر را دارد و مسلمانان، علم «مئلفات» را

نیز علمی مستقل قرار دادند.



## تاریخ (۲)

۶۷- گزینه ۲»

(کتاب جامع)

«أبوالقاسم (زهرای) کتابی در زمینه جبر تألیف کرد.» طبق متن نادرست است.

ترجمه گزینه‌های دیگر:

گزینه «۱»: اگر مسلمانان نبودند، قطعاً بیش‌تر علوم قدیم تباه می‌شد.

گزینه «۲»: مسلمانان علم جبر را با اضافه کردن چیزهایی به آن، علمی مستقل ساختند.

گزینه «۳»: مسلمانان نشانه‌های علم جبر را توضیح دادند.

(درک مطلب، ترکیبی)

۶۸- گزینه ۱»

(کتاب جامع)

کتاب زهرای درباره علم پزشکی بود. (طبق متن درست است.)

ترجمه گزینه‌های دیگر:

گزینه «۲»: ترجمه کتاب خوارزمی مرجع پزشکان غربی بود. (طبق متن نادرست است.)

[کتاب او در زمینه جبر است.]

گزینه «۳»: کتاب «التصريف» صد شکل از ابزار جراحی را شامل شده است. (طبق متن نادرست است.) [مآثی: ۲۰۰]

گزینه «۴»: مسلمانان کتاب‌هایی در زمینه داروسازی بعد از اروپاییان تألیف کردند.

[طبق متن نادرست است.] [قبل از آن‌ها تألیف کردند نه بعدشان.]

(درک مطلب، ترکیبی)

۶۹- گزینه ۳»

(کتاب جامع)

«أَلْفُوا» فعل ماضی، صیغه جمع مذکر غایب (اللغائین)، مبنی، ثلاثی مزید از باب

«تفعیل» با یک حرف زائد (مصدرش تألیف)، متعدی و معلوم است.

(درک مطلب، ترکیبی)

۷۰- گزینه ۲»

(کتاب جامع)

در متن سه اسم تفضیل آمده است که عبارت‌اند از: اکثر (دو بار) و أول (یکبار)

(درک مطلب، ترکیبی)

۷۱- گزینه ۳»

(مهم‌مهری یعقوبی)

آثار و بناهای تاریخی، مانند میدان نقش جهان، مسجدگوه‌رشاد و به‌طور کلی آثار ساختمانی و معماری نظیر کاخ‌ها، کاروان‌سراها، قلعه‌ها و برج‌ها، زیارتگاه‌ها، مقبره‌ها، پل‌ها و جاده‌ها، آب‌انبارها، مساجد و کلیساها، معابد و خانقاه‌ها، بنادر و اسکله‌ها و روستاها و شهرهای قدیمی از مهم‌ترین منابع و مراجع پژوهش درباره گذشته‌های دور و نزدیک محسوب می‌شوند. این آثار، به مورخان، برای فهم عمیق‌تر و بازسازی دقیق‌تر گذشته‌ها کمک می‌کنند.

مطالعه روشمند افسانه‌ها و اساطیر اقوام در دوره‌های مختلف تاریخی، خاطرات شفاهی، انواع مختلف ادبیات عامیانه، اعم از داستان‌های تاریخی، قهرمانی، اخلاقی و تخیلی، گونه‌های متفاوت مثل‌ها، لطیفه‌ها و انواع شعر، نظیر دوبیتی، تصنیف، ترانه و لالایی، کمک زیادی به شناخت فرهنگ، آداب و رسوم و سنت‌های مختلف اجتماعی در دوره‌های مختلف می‌کند.

نکات مهم درسی:

(۱) سفرنامه‌ها اطلاعات مفیدی از زندگانی اجتماعی مردم ایران ارائه می‌کنند

که در دیگر منابع کمتر دیده می‌شوند.

(۲) ابزارها و وسایل دست ساخته انسان، اطلاعات بسیار مفیدی برای

بازآفرینی گذشته، در اختیار مورخان می‌گذارند.

(منابع پژوهش در تاریخ اسلام و ایران دوران اسلامی، صفحه‌های ۲ و ۳)

۷۲- گزینه ۱»

(مهری گاردان)

در این نوع تاریخ‌نگاری (تک‌نگاری) مؤلفان عموماً به اشاره فرمانروا، تاریخ زندگی او را به‌صورت متمرکز و ویژه، توصیف و ثبت و ضبط می‌کردند. از مشهورترین تک‌نگاری‌ها، می‌توان به «عجائب المقدور فی نوائب تیمور»، «زندگی شگفت‌آور تیمور» تألیف ابن عربشاه درباره تیمور اشاره کرد.

تشریح عبارت‌ها:

الف) مربوط به تاریخ‌های عمومی است.

ج) مربوط به تاریخ‌های سلسله‌ای است.

(منابع پژوهش در تاریخ اسلام و ایران دوران اسلامی، صفحه‌های ۳ و ۴)

**تشریح گزینه‌های دیگر:**

گزینه «۱»: مورخانی مثل یعقوبی، مقدسی، ابن مسکویه و ابن اسفندیار عدم مطابقت یک رویداد تاریخی با عقل را، دلیلی بر بطلان و نادرستی آن می‌دانستند.

گزینه «۲»: «مروج الذهب و معادن الجواهر» بر اساس روش موضوع محوری، تألیف شده‌اند.

گزینه «۳»: مورخ در تاریخ نگاری تحلیلی، با بررسی موشکافانه تمام اخبار و روایت‌های مربوط به یک رویداد و نقد آنها، علل، آثار و پیامدهای آن واقعه را تحلیل و تفسیر می‌کند. از برجسته‌ترین آثار ی که به این شیوه تألیف شده‌است، می‌توان به «تجارب الامم»، «تاریخ بیهقی» و «مروج الذهب و معادن الجواهر» اشاره کرد.

(روش پژوهش در تاریخ؛ بررسی و سنجش اعتبار شواهد و مدارک، صفحه‌های ۱۴، ۱۵ و ۱۸)

**۷۷- گزینه «۳»**

(مفهم‌مهری یعقوبی)

مؤلفان تاریخ‌های عمومی، نگارش تاریخ جهان را از آفرینش عالم آغاز می‌کردند و سپس به شرح زندگی حضرت آدم و دیگر پیامبران می‌پرداختند. پس از آن، تاریخ اساطیری ایران را از کیومرث آغاز و به پایان دوره ساسانیان ختم می‌کردند. از مهم‌ترین و مشهورترین تاریخ‌های عمومی می‌توان به تاریخ طبری تألیف محمدبن جریر طبری اشاره کرد.

مورخ در روش تاریخ نگاری ترکیبی به جای ذکر همه روایات درباره یک موضوع، با مطالعه و مطابقت دادن همه روایت‌ها، یک گزارش از مجموع آن‌ها تنظیم می‌کند. از مشهورترین چهره‌های این سبک از تاریخ نویسی می‌توان به بلاذری صاحب کتاب فتوح البلدان و دینوری نویسنده کتاب اخبار الطوال اشاره کرد.

(ترکیبی، صفحه‌های ۴ و ۱۷)

**۷۸- گزینه «۲»**

(کنگور سراسری ۱۴۰۱)

قبیله قریش به سبب در اختیار داشتن اداره کعبه و برقراری رابطه تجاری با سرزمین‌های دور و نزدیک، قدرت و نفوذ سیاسی قابل توجهی در میان قبایل دیگر داشت؛ اما این قدرت و نفوذ را نمی‌توان به منزله حکومتی پایدار شمرد؛ زیرا متکی به تشکیلات سیاسی، اداری و نظامی منظم و منسجمی نبود و ثبات لازم را نداشت.

(اسلام در مکه، صفحه ۲۲)

**۷۳- گزینه «۲»**

(مهری کارران)

سرودن منظومه‌های حماسی و تاریخی که در ایران پیشینه دیرینه‌ای داشت، در دوره مغولان رواج و رونق بسیاری یافت. سراینندگان این نوع آثار، رویدادهای تاریخی را به نظم می‌کشیدند. از برجسته‌ترین منظومه‌های حماسی و تاریخی، «شاهنامه»، اثر گران سنگ و بلند آوازه حکیم ابوالقاسم فردوسی است.

**تشریح گزینه‌های دیگر:**

گزینه «۱»: مربوط به سفرنامه است و دوره تیموری نادرست است.

گزینه «۳»: دوره تیموری نادرست و تاریخ بیهقی از جمله کتاب‌های تاریخ سلسله‌ای است.

گزینه «۴»: درباره سیاست‌نامه است ولی قسمت دوم آن درست است.

(منابع پژوهش در تاریخ اسلام و ایران دوران اسلامی، صفحه ۷)

**۷۴- گزینه «۴»**

(کنگور سراسری ۹۹)

یکی از کارهای مورخان در نقد (سنجش اعتبار) روایت‌کننده، تعیین فاصله زمانی و مکانی بین راوی و خبر است تا معلوم شود، روایت‌کننده خود مستقیماً شاهد وقوع رویدادی بوده و یا خبر آن را از دیگران نقل کرده است.

(روش پژوهش در تاریخ؛ بررسی و سنجش اعتبار شواهد و مدارک، صفحه ۱۴)

**۷۵- گزینه «۳»**

(هیبه مهی)

**تشریح عبارت‌های نادرست:**

الف: در آستانه ظهور اسلام، زندگی چادرنشینی و نظام قبیله‌ای در سرتاسر شبه‌جزیره عربستان، حتی در شهرهای مکه، طائف و یثرب رواج داشت.

د: مسکن دیرینه اعراب بود.

(اسلام در مکه، صفحه‌های ۲۱ و ۲۲)

**۷۶- گزینه «۴»**

(مفهم‌مهری یعقوبی)

معادن الجواهر اثر علی‌بن حسین مسعودی است که او برای بررسی درستی یا نادرستی برخی از اخبار و گزارش‌های تاریخی به مسافرت می‌رفت و مکان رویدادها را از نزدیک بررسی می‌کرد.



## ۷۹- گزینه «۲»

(هیبیه ممبیه)

الف: با تشدید آزار قریش، دعوت عمومی در مکه با موانع اساسی روبه‌رو شد: تاریخ طبری

ب: فرمان خداوند به پیامبر برای آشکار و عمومی کردن دعوت: آیات قرآن  
ج: گرایش عده‌ای از مردم عرب به آیین زرتشتی و کیش مانوی: شواهد و مدارک تاریخی

د: وجود فرهنگ و تمدن مهم در سرزمین یمن در سده‌های ۱۹ و ۲۰ میلادی: مطالعات مورخان و کاوش‌های باستان‌شناسان

(اسلام در مکه، صفحه‌های ۲۱، ۲۳، ۲۷ و ۲۹)

## ۸۰- گزینه «۱»

(هیبیه ممبیه)

تشریح عبارت‌های نادرست:

ج: یکی از معایب تاریخ‌نگاری روایی، این است که نویسندگان هیچ‌گونه نقد و نظری درباره‌ی درستی و نادرستی خبر ارائه نمی‌دهند.

د: مهم‌ترین ویژگی تاریخ‌نگاری روایی، این بود که تاریخ‌نگاران هیچ‌گونه دخل و تصرفی در روایت‌ها نمی‌کردند.

(روش پژوهش در تاریخ؛ بررسی و سنجش اعتبار شواهد و مدارک، صفحه ۱۷)

## جغرافیا (۲)

## ۸۱- گزینه «۳»

(مهوری کاردران)

ویژگی‌های ناحیه مرطوب:

پوشش گیاهی غنی، بارندگی زیاد، رطوبت کافی، چمنزارهای وسیع جذب جمعیت زیاد، رونق فعالیت‌ها و مربوط به تجارت و گردشگری و حمل و نقل بار و مسافر، وجود ساختمان‌های بلند مرتبه، از ویژگی‌های یک ناحیه ساحلی است.

(معنا و مفهوم ناهیه، صفحه ۳)

## ۸۲- گزینه «۴»

(مهوری کاردران)

ناحیه، بخشی از سطح زمین است که ویژگی‌های جغرافیایی همگون و خاصی دارد، به‌طوری که با بخش‌های مجاور خود متفاوت است.

(معنا و مفهوم ناهیه، صفحه‌های ۳ و ۵)

## ۸۳- گزینه «۱»

(کنکور سراسری ۱۴۰۱)

استفاده از ماشین برف روب و مجهز به GPS نشان دهنده این موضوع است که نواحی به فعالیت‌های انسان‌ها شکل می‌دهند. در واقع انسان‌ها با پیشرفت در دانش و تولید ابزار و فناوری بر محیط‌های طبیعی غلبه کرده و این محیط‌ها را در اختیار گرفته‌اند.

(انسان و ناهیه، صفحه‌های ۱۲ و ۱۳)

## ۸۴- گزینه «۴»

(مهم‌مهوری یعقوبی)

نواحی فقط تحت تأثیر روابط معمول انسان‌ها و محیط طبیعی نیستند، بلکه حکومت‌ها و تصمیم‌گیری‌های سیاسی نیز به شدت بر نواحی تأثیر می‌گذارند. در متن ذکر شده است که دولت امارات متحده عربی چنین برنامه‌ریزی را داشته است.

(انسان و ناهیه، صفحه ۱۴)

## ۸۵- گزینه «۴»

(مهم‌مهوری یعقوبی)

طبق نقشه صفحه ۷ قوم بلوچ، بیشتر در جنوب کشور افغانستان زندگی می‌کنند و جمعیت آن‌ها از قوم ترکمن کمتر است.

(معنا و مفهوم ناهیه، صفحه ۷)

## ۸۶- گزینه «۳»

(هیبیه ممبیه)

در ناحیه معتدله ( $5^{\circ}/66 - 33^{\circ}$  شمالی و جنوبی) حوالی عرض جغرافیایی ۶۰ درجه، دوباره بر اثر صعود هوا منطقه فشار کم ایجاد می‌شود. البته این صعود تحت تأثیر توده هوایی است که از سمت قطب به طرف آن حرکت می‌کند و هوای نسبتاً گرم‌تر را به سمت بالا می‌راند. هرچند در این منطقه به‌دلیل وسعت خشکی‌ها در نیمکره شمالی و وسعت آب‌ها در نیمکره جنوبی تغییراتی در فشار مناطق بروز می‌کند.

(نواحی آب و هوایی، صفحه ۲۶)



## فلسفه

## ۸۷- گزینه «۳»

(هیبه مهبی)

## تشریح گزینه‌های دیگر:

گزینه «۱»: نواحی طبیعی دارای ویژگی‌های طبیعی هستند و بستر زندگی و فعالیت‌های انسان محسوب می‌شوند.

گزینه «۲»: این گزینه، درباره تعیین مرزهای دقیق نواحی دشوار است، صحیح است.

گزینه «۴»: این گزینه، درباره تغییر مرزهای نواحی، درست است.

(انسان و ناهیه، صفحه‌های ۱۶ و ۱۷)

## ۸۸- گزینه «۱»

(مهم‌مهری یعقوبی)

می‌دانیم به‌طور متوسط به‌ازای هر ۱۰۰۰ متر، ۶ درجه سانتی‌گراد دما کاهش می‌یابد؛ پس:

$$\frac{۵۰۰۰}{۱۰۰۰} = ۵ \Rightarrow ۵ \times ۶ = ۳۰$$

پس دمای قله کوه ۳۰° کمتر از دمای سطح زمین است:

۳۰-۳۰=۰

(نواحی آب و هوایی، صفحه ۲۳)

## ۸۹- گزینه «۲»

(هیبه مهبی)

## تشریح عبارت‌های نادرست:

الف - میزان بارش در خزر غربی، ۱۲۶۱ میلی‌متر و میزان بارش در خزر شرقی، ۵۳۹ میلی‌متر است؛ پس همین دلیل برای نادرستی این گزینه کافی است.

ج - کردستان و خزر شرقی، هر دو به یک میزان (۵۳۹ میلی‌متر) بارندگی دارند.

(ترکیبی، صفحه‌های ۵، ۱۵ و ۱۶)

## ۹۰- گزینه «۳»

(با تغییر، لنگور قارچ از کشور ۹۹)

در بارندگی کوهستانی، نواحی مرتفع و کوهستان‌ها با توجه به شکل و جهتی که دارند، مانع آن می‌شوند که توده هوای مرطوب به‌طور افقی حرکت کند. در نتیجه، توده هوا در امتداد دامنه کوه بالا می‌رود و هنگام صعود، دمای آن کاهش می‌یابد و دیگر نمی‌تواند رطوبت را در خود نگه دارد و بنابراین، موجب بارش می‌شود.

(نواحی آب و هوایی، صفحه ۲۷)

## ۹۱- گزینه «۲»

(کتاب جامع)

بخش اصلی فلسفه درصدد بحث و بررسی اصل و حقیقت وجود است و دارای دو بخش هستی‌شناسی (بحث پیرامون احکام عام و کلی هستی) و معرفت‌شناسی (بررسی توانایی انسان در شناخت هستی که یکی از مباحث آن، بررسی ابزار شناخت وجود است) است.

(ریشه و شاخه‌های فلسفه، صفحه ۱۳)

## ۹۲- گزینه «۲»

(یاسین ساعری)

دغدغه برخی از سوفیست‌ها که بیشتر به تعلیم سخنوری و وکالت اشتغال داشتند، بیان واقع و دفاع از حقیقت نبود؛ این گروه پیروزی بر رقیب را مهم‌ترین هدف می‌دانستند و از این‌رو در استدلال‌های خود بیشتر از مغالطه کمک می‌گرفتند که به ظاهر درست به نظر می‌رسید اما در واقع غلط بود. این رویه به تدریج سبب شد که این گروه از دانشمندان برای حقیقت و واقعیت ارزش و اعتباری قائل نباشند و بگویند هرکس هر چه خودش می‌فهمد، همان حقیقت و واقعیت است.

سقراط به سبب تواضع و فروتنی در برابر دانایی و علم و شاید به‌خاطر هم‌ردیف‌نشدن با سوفیست‌ها نه برتر دانستن خود از آن‌ها، مایل نبود او را «سوفیست» یا دانشمند بخوانند.

(پستی فلسفه، صفحه ۷)

## ۹۳- گزینه «۲»

(مهم رضایی‌رقا)

فیلسوف واقعی هیچ سخنی را بدون دلیل نمی‌پذیرد و عقیده‌اش را بر پایه خیالات، تبلیغات و تعصب بنا نمی‌کند. او درباره استدلال‌ها می‌اندیشد و اگر به درستی‌شان پی ببرد، آن‌ها را می‌پذیرد. پس فیلسوف و اندیشمند، تابع برهان و دلیل عقلی است. این توضیح مربوط به «استقلال در اندیشه» از فواید تفکر فلسفی است. یکی از فواید آموختن منطق، توانایی تشخیص مغالطه‌ها و خارج کردن آن‌ها از باورهاست. فلسفه از این توانایی منطق کمک می‌گیرد تا اندیشه‌های فلسفی درست از تفکرات غلط تشخیص داده شود و راه رسیدن به اعتقادات درست هموار گردد. این توضیح مربوط به «دوری از مغالطه‌ها» از فواید تفکر فلسفی است.

(فلسفه و زندگی، صفحه‌های ۲۲ و ۲۳)



## ۹۴- گزینه ۲»

(یاسین هیدری)

دیدگاه اصالت جمع معتقد به سمت و سوی اجتماعی داشتن برنامه‌های فرهنگی و اقتصادی و اجتماعی است.

سایر گزینه‌ها از ویژگی‌های مکتب اصالت جامعه و رویکرد سیاسی آن یعنی سوسیالیسم است.

(ریشه و شافه‌های فلسفه، صفحه ۱۶)

## ۹۵- گزینه ۴»

(آرمین گرمی زرنری)

گزاره‌هایی که مربوط به اصل و حقیقت وجود هستند و همچنین گزاره‌هایی که در مورد توانایی انسان در شناخت هستی هستند، مربوط به ریشه فلسفه‌اند و گزاره‌هایی که مربوط و منوط به حوزه خاصی از دانش هستند، متصل به شاخه‌های فلسفه یا علوم مختلف می‌باشند که مورد چهارم بیشتر متمایل به علوم روان‌شناسی و تربیتی است.

(ریشه و شافه‌های فلسفه، صفحه‌های ۱۳ و ۱۴)

## ۹۶- گزینه ۱»

(یاسین ساعری)

براساس شیوه تفکرکردن در باورهای زندگی و اموری مانند حقیقت انسان و جهان، مردم را به سه دسته تقسیم می‌کنیم:

دسته اول: برخی آدم‌ها کمتر به اموری مانند حقیقت انسان و جهان می‌اندیشند و به همان اندازه‌ای که از دور و برشان آموخته‌اند، قناعت می‌کنند. در نتیجه در انتخاب هدف نیز دقت نظر چندانی ندارند و بیشتر دنباله‌روی دیگرانند.

دسته دوم: برخی آدم‌ها در این امور می‌اندیشند و در بسیاری موارد به دانشی درست درباره جهان و انسان می‌رسند؛ در نتیجه می‌توانند هدف قابل قبولی برای زندگی برگزینند و زندگی آنان معنای درستی پیدا کند.

دسته سوم: برخی نیز نگرشی نادرست درباره جهان و انسان دارند. اینان در انتخاب هدف به خطا رفته و زندگی آنان معنای نادرستی به خود گرفته است.

(فلسفه و زندگی، صفحه‌های ۲۱ و ۲۲)

## ۹۷- گزینه ۱»

(یاسین ساعری)

سعید با دیدن شکوفه‌های درختان پس از پایان فصل زمستان، درباره ازلی بودن چرخه طبیعت کنجکاو شد. (مرحله دوم: طرح سؤال‌های فلسفی) - زهرا پس از بررسی حقیقت وجود انسان متوجه شد که انسان دارای دو بعد مادی و غیرمادی است. (مرحله چهارم: رسیدن به دریافت فلسفی و تحقق شناخت و معرفت)

- این که مریم متوجه اختلاف نظر فلاسفه درباره یک امر فلسفی شده است، روبه‌رو شدن با مجهول فلسفی است. (مرحله اول: روبه‌رو شدن با مجهول‌ها و مسئله‌های فلسفی)

(پیستی فلسفه، صفحه ۵)

## ۹۸- گزینه ۱»

(سیرمهر مدنی‌رینانی)

سیاست مدن جزو فلسفه عملی می‌باشد و فلسفه سفلی شامل طبیعیات یعنی فیزیک و شیمی می‌شود. فلسفه وسطی ریاضیات را دربر می‌گیرد.

(پیستی فلسفه، صفحه ۸)

## ۹۹- گزینه ۱»

(مهمرب رضایی‌بغا)

افلاطون در تمثیل غار می‌خواهد نشان دهد که چگونه فلسفه انسان را به سوی آزادی حقیقی هدایت می‌کند. غار، نماد عالم طبیعت است و سایه‌ها، شناخت‌های انسان از عالم طبیعت هستند. زندانی بودن در بند نیز همان درک نکردن حقیقت بیرون از غار است.

(فلسفه و زندگی، صفحه‌های ۲۳ تا ۲۶)

## ۱۰۰- گزینه ۴»

(یاسین هیدری)

آن بخشی که مبانی هر علم را بررسی می‌کند و اساس و شالوده نظریات در علوم را شامل می‌شود، فلسفه مضاف است.

## تشریح گزینه‌های دیگر:

گزینه ۱: لیبرالیسم اشتباه است و باید سوسیالیسم باشد.

گزینه ۲: ترجیح منافع شخصی اشتباه است.

گزینه ۳: بخش دوم این گزینه نادرست است.

(ریشه و شافه‌های فلسفه، صفحه‌های ۱۵ و ۱۶)



# دَفْتَرِجَهٗ پَاسِخْ (؟)

## عمومی یازدهم انسانی

### ۱۸ آبان ۱۴۰۳

#### طراحان

فارسی (۲)	حسن افتاده، مریم پیروی، احمد فهیمی، امیر محمودی، علی وفایی خسروشاهی
دین و زندگی (۲)	محسن بیاتی، محمد رضایی بقا، مرتضی محسنی کبیر
زبان انگلیسی (۲)	رحمت الله استیری، مجتبی درخشان گرمی، محمد مهدی دغلاوی، عقیل محمدی روش

#### گزینشگران و ویراستاران

نام درس	مسئول درس و گزینشگر	گروه ویراستاری	رتبه برتر	گروه مستندسازی
فارسی (۲)	امیر محمودی	مرتضی منشاری	نازنین فاطمه حاجیلو	الناز معتمدی
دین و زندگی (۲)	محسن رحمانی	امیر مهدی افشار		محمد صدرا پنجه پور
زبان انگلیسی (۲)	عقیل محمدی روش	محدثه مرآتی، فاطمه نقدی		سوگند بیگلری

#### گروه فنی و تولید

مدیر گروه	الهام محمدی
مسئول دفترچه	معصومه شاعری
مستندسازی و مطابقت با مصوبات	مدیر: محیا اصغری، مسئول دفترچه: فریبا رتوفی
صفحه آرا	سحر ایروانی
ناظر چاپ	سوران نعیمی

#### گروه آزمون

بنیاد علمی آموزشی قلمچی (وقف عام)

آدرس دفتر مرکزی: خیابان انقلاب - بین صبا و فلسطین - پلاک ۹۲۳ - تلفن چهار رقمی: ۰۲۱-۶۴۶۳



فارسی (۲)

۱۰۱- گزینه «۴»

(حسن افتخاره، تبریز)

معنای تمامی واژه‌های مشخص شده در مقابل آن‌ها صحیح است؛ مگر واژه «محبوب» در گزینه «۴».

توجه: در صورت سؤال به معنای هر واژه با توجه به مفهوم عبارت اشاره شده است؛ بنابراین معنای واژه «محبوب» در عبارت گزینه «۴»، «پنهان» است.

(لغت، واژه‌نامه)

۱۰۲- گزینه «۳»

(حسن افتخاره، تبریز)

در گزینه «۱» واژه «خواست»، در گزینه «۲» واژه «سرسامی» و در گزینه «۴» واژه «گزارده» با توجه به مفهوم عبارت‌ها، صحیح هستند.

(املا، صفحه‌های ۱۷ تا ۲۰)

۱۰۳- گزینه «۲»

(امد فوهیمی، تبریز)

**تشریح گزینه‌های دیگر:**

گزینه «۱»: آتش: متمم («چون» به معنای «مانند» حرف اضافه است.)

گزینه «۳»: غروب: مفعول

گزینه «۴»: انبوه: صفت

(دستور، صفحه‌های ۲۹ و ۳۳)

۱۰۴- گزینه «۳»

(امد فوهیمی، تبریز)

در همه گزینه‌ها جملات مرکب وجود دارد به جز گزینه «۳» که سه جمله ساده دارد:

یقین مرد را دیده بیننده کرد (جمله ساده)

شد (جمله ساده)

تکیه بر آفریننده کرد (جمله ساده)

**تشریح گزینه‌های دیگر:**

گزینه «۱»: به ترتیبی نهاده وضع عالم (جمله پایه) که (حرف

ربط وابسته‌ساز) نی یک موی باشد بیش و نی کم (جمله پیرو)

گزینه «۲»: دگر روز باز اتفاق اوفتاد (جمله پایه) که (حرف ربط

وابسته‌ساز) روزی رسان قوت روزش بداد (جمله پیرو)

گزینه «۴»: عار دار (جمله پایه) / گر (حرف ربط وابسته‌ساز) / نام و

نگ دار (جمله پیرو)

(دستور، صفحه ۱۴)

۱۰۵- گزینه «۴»

(امیر مغموری)

جناس: غیب و جیب / اضافه تشبیهی: آینه دل

**تشریح گزینه‌های دیگر:**

گزینه «۱»: هوش و گوش: جناس / تشبیه ندارد.

گزینه «۲»: جناس: ندارد / تشبیه: [تو] که در بیت حذف شده

است ← مشبه / مینداز ← وجه شبه که در بیت حذف شده است /

شیر درنده ← مشبه به

[تو] که در بیت حذف شده است ← مشبه؛ روباه شل ←

مشبه به؛ چو ← ادات تشبیه

گزینه «۳»: تشبیه: قطره باران (مشبه)، گوهر یکدانه (مشبه به)

شد. / جناس ندارد.

(آرایه، صفحه‌های ۱۲ و ۱۴)

۱۰۶- گزینه «۳»

(امیر مغموری)

**تشریح گزینه‌های دیگر:**

گزینه «۱»: روی (چهره) روز/ دامن شب ← آرایه تشخیص نکته: تمامی عباراتی که در آن آرایه تشخیص به کار رفته باشد آرایه استعاره نیز دارند (هر تشخیصی استعاره است).  
گزینه «۲»: «برگ» استعاره از «سرباز مغول»/ «شاخه» استعاره از «سپاه دشمن (مغولان)»

گزینه «۴»: دریای خون ← استعاره از سرخی آسمان هنگام غروب آفتاب/ «آفتاب» استعاره از «عمر»

(تاریخ، صفحه‌های ۲۸ تا ۳۰)

۱۰۷- گزینه «۲»

(مریم پیروی)

مفهوم بیت سؤال: اگر خداوند به خرد آگاهی ندهد، همواره در گمراهی می‌ماند.

**تشریح گزینه‌های دیگر:**

گزینه «۱»: عقل و خرد در دنیا و آخرت راهنما و یاری‌دهنده است.

گزینه «۳»: استفاده نکردن از عقل در کارها، باعث پشیمانی و آزرده‌گی خاطر می‌شود.

گزینه «۴»: به جهان باید از دریچه عقل نگریست نه با چشم سر.

(مفهوم، صفحه ۱۰)

۱۰۸- گزینه «۱»

(مریم پیروی)

در صورت سؤال، به مفهوم سعی و تلاش برای به دست آوردن روزی اشاره شده است ولی در گزینه‌های «۲»، «۳» و «۴»، تأکید ابیات به توکل و ترک تلاش است و باور به قضا و قدر دارند.

مفهوم گزینه «۱»: توکل و تلاش باید در کنار یکدیگر انجام شوند.

با توکل ← قضا و قدر

زانوی شتر ببند ← تلاش فرد

(مفهوم، صفحه ۱۲)

۱۰۹- گزینه «۴»

(مریم پیروی)

در انتهای داستان زاغ و کبک، این نتیجه حاصل می‌شود که تقلید از دیگران باعث پشیمانی و بازماندن از راه می‌شود؛ بنابراین مفهوم نهایی آن، مذمت تقلید است. این مفهوم در گزینه‌های «۱»، «۲» و «۳» نیز مشاهده می‌شود، اما در گزینه «۴»، شاعر از مخاطب می‌خواهد که برای رسیدن به حقیقت، تقلید کند.

(مفهوم، صفحه ۲۴)

۱۱۰- گزینه «۳»

(مریم پیروی)

مفهوم بیت صورت سؤال و گزینه «۳»: حساب‌رسی کار خود پیش از مرگ و رسیدن حساب‌رسی روز قیامت

**تشریح گزینه‌های دیگر:**

گزینه «۱»: قناعت به مال اندک دنیا.

گزینه «۲»: پیروی کردن از فرد صالح و درست‌کار

گزینه «۴»: قناعت به مال دنیا و دوری از مال شبهه‌دار

(مفهوم، صفحه ۲۳)

۱۱۱- گزینه «۱»

(حسن اختاره، تبریز، مشابه کتاب زرد)

معنای واژه «شراع» در گزینه «۱»، سایه بان و خیمه است.

افسر: تاج و کلاه پادشاهان

(لغت، واژه نامه)

۱۱۲- گزینه «۳»

(حسن اختاره، تبریز، مشابه کتاب زرد)

دو نادرستی املایی وجود دارد؛ که شکل صحیح آن‌ها به صورت زیر است:

۱) بی شبهت و بی تردید

۲) زایل و نابود

(املا، ترکیبی)

۱۱۳- گزینه «۲»

(امیر فیهمی، مشابه کتاب زرد)

مجهول شده جمله «مریم لباس می پوشد» به صورت: «لباس پوشیده می شود»، به کار می رود.

(دستور، صغه های ۲۱ و ۲۲)

۱۱۴- گزینه «۱»

(امیر فیهمی، مشابه کتاب زرد)

مرتب شده مصراع دوم: هان، اولین شرط عشق، خموشی است.

اولین شرط عشق: نهاد/ خموشی: مسند/ است: فعل اسنادی

(دستور، ترکیبی)

۱۱۵- گزینه «۴»

(امیر مغموری، مشابه کتاب زرد)

تکرار ← فربه/ «گوش و حلق» ← مراعات نظیر/ مجاز:

۱- گوش مجاز از شنیدن،

۲- حلق مجاز از خوردن/ تضاد ← آدم و جانور/ جناس ←

گوش و نوش/ کنایه: فربه شدن کنایه از آگاه شدن

(آرایه، ترکیبی)

۱۱۶- گزینه «۲»

(امیر مغموری، مشابه کتاب زرد)

«دانه انسانیت» و «گوهر محبت» اضافه تشبیهی هستند.

(آرایه، ترکیبی)

۱۱۷- گزینه «۳»

(مریم پیروی، مشابه کتاب زرد)

در عبارت صورت سؤال، به اهمیت همت و برتری آن بر زور و توان اشاره شده است. این مفهوم در همه ابیات دیده می شود به جز گزینه «۳». در این گزینه، شاعر می گوید: بنده وارستگان و پاک باختگان عالم عشق هستم که از دوستداری محبوب، خود را فراموش کرده اند و به دشمنی نفس بدسرشت کمر بسته اند.

(مفهوم، صغه ۱۶)

۱۱۸- گزینه «۴»

(مریم پیروی، مشابه کتاب زرد)

مفهوم بیت صورت سؤال و گزینه «۴»: لزوم تلاش و سعی برای به دست آوردن روزی

**تشریح گزینه های دیگر:**

گزینه «۱»: تشویق به ترک وابستگی و لزوم اتکا به خود

گزینه «۲»: ستایش نیکی به دیگران و دیدن نتایج خوب آن در دنیا و آخرت

گزینه «۳»: تشویق به کمک رسانی به دیگران و فکر آنان بودن

(مفهوم، صغه ۳، ۱۵)

۱۱۹- گزینه «۳»

(مریم پیروی، مشابه کتاب زرر)

منظور از «این مرد» دبیر دیوان رسالت سلطان مسعود غزنوی، بونصر مشکان است که در گزینه «۳» نام او آمده است.

**تشریح گزینه‌های دیگر:**

گزینه «۱»: قاضی بوالحسن، قاضی بست که مردی عارف و قانع بود.

گزینه «۲»: ابوالفضل بیهقی، نویسنده کتاب تاریخ بیهقی و شاگرد بونصر مشکان.

گزینه «۴»: سلطان مسعود غزنوی.

(مفوهو، ۳، صفحه ۱۸)

۱۲۰- گزینه «۴»

(علی وغانی خسروشاهی)

شاعر در توصیف صحنه نبرد، با این بیت نشان می‌دهد که تعداد سربازان دشمن در مقایسه با سپاه ایران بسیار زیاد بود، چنان‌که به نظر می‌رسید گویی هر لحظه بیشتر و بیشتر می‌شوند.

(مفوهو، ۳، صفحه ۳۲)

**دین و زندگی (۲)**

۱۲۱- گزینه «۲»

(ممسن بیاتی)

با توجه به اعلام ختم نبوت در زمان حضرت محمد (ص)، درمی‌یابیم که عوامل بی‌نیازی از پیامبر جدید در زمان آن حضرت فراهم بوده است.

(درس، ۳، صفحه ۲۹)

۱۲۲- گزینه «۴»

(ممسن بیاتی)

با تلاش و کوشش مسلمانان و در پرتو عنایت الهی و با اهمیتی که پیامبر اکرم (ص) در جمع‌آوری و حفظ قرآن داشت، این کتاب تحریف نشد.

(درس، ۳، صفحه ۲۹)

۱۲۳- گزینه «۲»

(ممسن بیاتی)

وجود دو یا چند دین در یک زمان، نشانگر آن است که پیروان پیامبر قبلی به آخرین پیامبر ایمان نیاورده‌اند و این کار به معنای سرپیچی از فرمان خدا و عدم پیروی از دستورات پیامبران گذشته است.

(درس، ۳، صفحه ۳۳)

۱۲۴- گزینه «۳»

(ممسر رضایی‌بقا)

به‌سبب ویژگی‌های مشترک (فطرت)، خداوند یک برنامه کلی (دین) به انسان‌ها ارزانی داشته، تا آنان را به هدف مشترکی که در خلقتشان قرار داده است، برساند.

(درس، ۲، صفحه ۱۸)

۱۲۵- گزینه «۱»

(ممسر رضایی‌بقا)

پیامبران الهی با ایمان استوار و تلاش بی‌مانند، در طول زمان‌های مختلف دین الهی را تبلیغ می‌کردند. آنان سختی‌ها را تحمل می‌کردند تا خداپرستی، عدالت‌طلبی و کرامت‌های اخلاقی میان انسان‌ها جاودان بماند و گسترش یابد و شرک، ظلم و رذائل اخلاقی از بین برود. این تداوم سبب شد تا تعالیم الهی جزء سبک زندگی و آداب و فرهنگ مردم شود و دشمنان دین نتوانند آن را به راحتی کنار بگذارند.

(درس، ۲، صفحه ۱۹)

۱۲۶- گزینه «۴»

(مفسر رضایی بقا)

حدیث: «ما پیامبران مأمور شده‌ایم که با مردم به اندازه عقلشان سخن بگوییم.» اشاره به رشد تدریجی سطح فکر مردم دارد که از علل فرستادن پیامبران متعدد است.

(درس ۲، صفحه ۱۹)

۱۲۷- گزینه «۴»

(مرتضی مفسنی کبیر)

امام موسی کاظم (ع) (موسی بن جعفر) می‌فرماید: «... و آن کس که عقلش کامل‌تر است، رتبه‌اش (جایگاهش) در دنیا و آخرت بالاتر است.»

سؤالاتی مانند: «نحوه زندگی انسان پس از مرگ چگونه است؟»، «زاد و توشه سفر به جهان دیگر چیست؟» و ... مرتبط با «درک آینده خویش» که از نیازهای برتر انسان است، می‌باشند.

(درس ۱، صفحه‌های ۷ و ۱۰)

۱۲۸- گزینه «۳»

(مرتضی مفسنی کبیر)

احتیاج دائمی انسان به داشتن برنامه‌ای که پاسخگوی نیازهایش باشد و سعادت او را تضمین کند، سبب شده است که در طول تاریخ همواره شاهد ارائه برنامه‌های متفاوت و گاه متضاد از جانب مکاتب بشری باشیم.

(درس ۱، صفحه ۶)

۱۲۹- گزینه «۱»

(مرتضی مفسنی کبیر)

سخن امام سجاد (ع) مرتبط با نیاز «شناخت هدف زندگی» است؛ انسان می‌خواهد بداند «برای چه زندگی می‌کند؟» و کدام هدف است که می‌تواند با اطمینان خاطر زندگی‌اش را صرف آن نماید؟ او می‌داند که اگر هدف حقیقی خود را نشناسد یا در شناخت آن دچار خطا شود، عمر خود را از دست داده است.

(درس ۱، صفحه ۷)

۱۳۰- گزینه «۴»

(مرتضی مفسنی کبیر)

پاسخ به سؤالات بنیادین و اساسی حداقل دو ویژگی را باید داشته باشد:

الف) کاملاً درست و قابل اعتماد باشد؛ زیرا هر پاسخ احتمالی و مشکوک نیازمند تجربه و آزمون است در حالی که عمر محدود آدمی برای چنین تجربه‌ای کافی نیست.

ب) همه‌جانبه باشد؛ طوری که به نیازهای مختلف انسان به صورت هماهنگ پاسخ دهد؛ زیرا ابعاد جسمی و روحی، فردی و اجتماعی و دنیوی و اخروی وی، پیوند و ارتباط کامل و تنگاتنگی با هم دارند و نمی‌توان برای هر بعدی جداگانه برنامه‌ریزی کرد (جدایی‌ناپذیر بودن ابعاد وجود انسان).

(درس ۱، صفحه ۹)

زبان انگلیسی (۲)

۱۳۱- گزینه «۳»

(مجتبی درفشان گرمی)

ترجمه جمله: «نان کمی باقی مانده است، بنابراین باید آن را برای بعد نگه داریم.»

نکته مهم درسی:

با توجه به این که "bread" غیرقابل شمارش است، نمی‌توانیم از "few" استفاده کنیم (رد گزینه «۱»). برای اشاره به اسامی غیرقابل شمارش نمی‌توان از ضمیر جمع استفاده کرد (رد گزینه‌های «۲ و ۴»).

(گرامر)

۱۳۲- گزینه «۴»

(رحمت‌الله استیری)

ترجمه جمله: «تلفن‌های هوشمند ابزارهای زیادی برای برقراری ارتباط ارائه می‌دهند که در تماس بودن با دوستان و خانواده را آسان‌تر می‌کند.»

نکته مهم درسی:

کلمه "tools" (ابزار) قابل شمارش است، بنابراین گزینه «۱» نمی‌تواند صحیح باشد. گزینه «۲» با توجه به مفهوم جمله، صحیح نیست. گزینه «۳» شکل ناقص "a lot of" یا "lots of" است.

(گرامر)

۱۳۳- گزینه «۱»

(عقیل ممدی‌روشن)

ترجمه جمله: «امروز سروصدای زیادی در کتابخانه وجود ندارد، بنابراین بسیاری از مردم بدون هیچ حواس‌پرتی، از مطالعه کتاب‌های خود لذت می‌برند.»

نکته مهم درسی:

واژه "noise" غیرقابل شمارش است (رد گزینه‌های «۲» و «۴»). بعد از جای خالی دوم "people" قابل شمارش است. بنابراین نمی‌توانیم از گزینه‌های «۳ و ۴» استفاده کنیم.

(گرامر)

۱۳۴- گزینه «۳»

(مجتبی درفشان گرمی)

ترجمه جمله: «زبان بخش بسیار مهمی از ارتباطات انسانی است. آن [زبان] به افراد اجازه می‌دهد تا ایده‌ها، افکار و احساسات را تبادل کنند.»

(۱) متفاوت بودن

(۲) احترام گذاشتن

(۳) تبادل کردن

(۴) تصور کردن

(واژگان)

۱۳۵- گزینه «۴»

(مجتبی درفشان گرمی)

ترجمه جمله: «فکر می‌کردم فیلم خسته‌کننده باشد، اما در واقع بسیار سرگرم‌کننده بود و من را در تمام مدت علاقه‌مند نگه داشت.»

(۱) به‌طور روان و سلیس

(۲) احتمالاً

(۳) به‌صورت شفاهی

(۴) در واقع

(واژگان)

۱۳۶- گزینه «۲»

(عقیل ممدی‌روشن)

ترجمه جمله: «ورزش منظم نه تنها برای سلامت جسمانی بلکه برای سلامت روان نیز مفید است.»

(۱) پرطرفدار، محبوب

(۲) روانی، ذهنی

(۳) ناشنوا

(۴) قابل شمارش

(واژگان)

**ترجمه متن درک مطلب:**

ادوارد دارد وارد دانشگاه می‌شود و باید تصمیم بگیرد که کدام زبان خارجی را بخواند، زیرا برای فارغ‌التحصیلی به ۱۲ واحد درسی نیاز دارد. او در دبیرستان به تنهایی زبان ژاپنی خواند و حتی وقتی به توکیو سفر کرد، این فرصت را داشت که مقداری از آن را استفاده کند. او از سفر خود بسیار لذت برد و فکر کرد که شاید روزی دوست داشته باشد برای یک شرکت بین‌المللی مستقر در ژاپن کار کند.

دلیل این که دانشگاه دانشجویان را ملزم به مطالعه یک زبان خارجی می‌کند این است که معتقد است این امر باعث می‌شود دانشجویان تحصیل کرده‌تر باشند. ادوارد احساس نمی‌کند که این، باید دلیل اصلی مطالعه یک زبان خارجی باشد. او فکر می‌کند که توانایی برقراری ارتباط با مردم از فرهنگ‌های مختلف بسیار مهم‌تر از فقط تحت تأثیر قراردادن دیگران با دانش خود است.

او پس از در نظر گرفتن گزینه خواندن زبان آلمانی یا فرانسوی برای آسان‌تر کردن سفر در اروپا، سرانجام تصمیم گرفت به یادگیری زبان ژاپنی ادامه دهد. او احساس می‌کند که تسلط به زبان ژاپنی، اگر تصمیم بگیرد برای مدتی در ژاپن کار و زندگی کند، پذیرش را برایش بسیار آسان‌تر می‌کند.

**۱۳۷- گزینه «۴»**

(مهم‌ترین مه‌ری ررغلاوی)

ترجمه جمله: «کدام‌یک از موارد زیر می‌تواند بهترین عنوان برای متن باشد؟»  
«انتخاب یک زبان خارجی»

(درک مطلب)

**۱۳۸- گزینه «۱»**

(مهم‌ترین مه‌ری ررغلاوی)

ترجمه جمله: «با توجه به متن، کدام‌یک از موارد زیر صحیح نیست؟»  
«دانشگاه از دانشجویان می‌خواهد که زبان ژاپنی بخوانند.»

(درک مطلب)

**۱۳۹- گزینه «۲»**

(مهم‌ترین مه‌ری ررغلاوی)

ترجمه جمله: «کلمه زیرخط‌دار "educated" (تحصیل کرده) در پاراگراف «۲»، از نظر معنایی به "knowledgeable" (دانا) نزدیک‌ترین است.»

(درک مطلب)

**۱۴۰- گزینه «۳»**

(مهم‌ترین مه‌ری ررغلاوی)

ترجمه جمله: «ادوارد پس از فکرکردن به مطالعه زبان آلمانی یا فرانسوی، سرانجام تصمیم گرفت زبان ژاپنی بخواند، زیرا او ...»  
«معتقد است زبان ژاپنی در آینده به او کمک خواهد کرد»

(درک مطلب)



# دفترچه پاسخ

آزمون هوش و استعداد  
(دوره دوم)  
۱۸ آبان

تعداد کل سوالات آزمون: ۲۰  
زمان پاسخ‌گویی: ۳۰ دقیقه

گروه فنی تولید

حمید لنجان‌زاده اصفهانی	مسئول آزمون
فاطمه راسخ، حمیدرضا رحیم خانلو	ویراستار
محیا اصغری	مدیر گروه مستندسازی
علیرضا همایون‌خواه	مسئول درس مستندسازی
حمید اصفهانی، فاطمه راسخ، سجاد محمدنژاد، حمید گنجی، فرزاد شیرمحمدلی، کیارش صانعی، حلما حاجی نقی	طراحان
معصومه روحانیان	حروف‌چینی و صفحه‌آرایی
حمید عباسی	ناظر چاپ



استعداد تحلیلی

۲۵۱- گزینه ۲»

(ممد اصفوانی)

در تصویر، فردی ثروتمند به همان اندازه به پول می‌اندیشد که فردی فقیر. این یعنی پول - برای شخص طماع - هرگز کافی نیست. تصویر به نوعی انتقادی است از جایگاه پول در جوامع امروزی، که از ابزار به هدف تبدیل شده است.

(هوش کلامی)

۲۵۲- گزینه ۳»

(ممد اصفوانی)

شکل درست متن:

ج) چنین به نظر می‌رسد که پس از جدایی اولیه‌ی زبان‌های ایرانی از زبان‌های هندواروپایی شرقی، نیاز به یک تفکیک دوباره‌ی زبانی نزد ایرانیان حس شده است.

الف) حکومت ایران در آن زمان، هخامنشیان، زبان فارسی را برای این منظور به عنوان وسیله‌ای برگزیدند که قبایل مختلف ایرانی را متحد کنند.

ب) زبان فارسی به‌خوبی به هدفی که برای آن تعریف شده بود رسید و باعث اتحاد قبایل ساکن در فلات ایران شد.

د) امروزه برخی دسته‌ها و گروه‌های ایرانی تصور می‌کنند انتخاب زبان فارسی به عنوان زبان مرکزی عامل ضعف زبان‌های ایشان شده است.

ه) حال آن که اگر زبان فارسی را نه به عنوان جایگزین بلکه به عنوان ابزاری برای تقویت روابط زبانی در نظر بگیریم، نادرستی این استدلال آشکار می‌شود.

(هوش کلامی)

۲۵۳- گزینه ۱»

(ممد اصفوانی)

شکل درست متن:

الف) شنیدم که شاهی به هندوستان / برافروخت بزم از رخ دوستان

د) چو طوطی به هر نکته گویا شدند / به نادر خبرها شکر خا شدند

ب) یکی گفت کاندر دیار عرب / یکی جانور دیده‌ام بس عجب

ج) شترپیکری رسته زو بال و پر / ولیکن نه پرنده نی باربر

(هوش کلامی)

۲۵۴- گزینه ۱»

(کنکور کارشناسی ارشد زبان و ادبیات فارسی)

در بیت صورت سؤال، شاعر می‌گوید درست است که عیب، بهتر است پنهانی باشد نه آشکار، اما اگر دوست همچون آینه باشد و عیب دوست را به او گوشزد کند، بهتر است. این یعنی عیب را نباید از دوست نمان داشت.

(هوش کلامی)

۲۵۵- گزینه ۴»

(کنکور کارشناسی ارشد زبان و ادبیات فارسی)

در بیت صورت سؤال، «خدایی» یعنی «یک خدا». دقت کنید گزینه‌های «۱»، «۲» و «۳» همگی از واژه‌ها و عبارات «کنه»، «حقیقت» و «ذات» استفاده کرده‌اند که در صورت سؤال نیست، بیت تنها به «هستی» خداوند اشاره می‌کند و نه چیستی او. «اگر خدا او را راهنمایی نمی‌کرد، کی به وجود خدا آگاه می‌شد؟»

(هوش کلامی)

۲۵۶- گزینه ۳»

(کتاب استعداد تحلیلی هوش کلامی)

استدلال کمیته انضباطی در متن صورت سؤال ناقص است، چرا که تعداد و مبلغ جریمه‌ها به شرطی تعیین کننده است که میزان خطاها یکسان بوده باشد. عبارت گزینه ۳» به خوبی این موضوع را آشکار می‌کند: اگر مبالغ جریمه‌ها با میزان ناشایست بودن رفتارها متناسب نبوده باشد، مبالغ جریمه‌ها تعیین کننده عدالت یا بی‌عدالتی کمیته انضباطی نیست.

(هوش کلامی)

۲۵۷- گزینه ۳»

(کتاب استعداد تحلیلی هوش کلامی)

اگر قیمت کالایی ۱۰۰۰ تومنی را بیست درصد افزایش دهیم، می‌شود ۱۲۰۰ تومن. اگر قیمت کالایی ۲۰۰۰ تومنی را ده درصد افزایش دهیم، می‌شود ۲۲۰۰ تومن. همچنان قیمت کالای دوم بیشتر است، هرچند درصد افزایش قیمت آن کمتر بوده است. استدلال صورت سؤال نادرست است چون بیشتر بودن تعداد هواداران اولیه فوتبال از والیبال را در نظر نگرفته است.

(هوش کلامی)

۲۵۸- گزینه ۳»

(ملما عابن تقی)

در آن عددی سه رقمی (□○Δ) که صورت سؤال وصف می‌کند، رابطه

$$-1 = \frac{\square + \Delta}{2} = \bigcirc$$

برقرار است. پس حاصل  $\square + \Delta$  باید زوج باشد تا

$$\frac{\square + \Delta}{2}$$

حاصل عدد طبیعی باشد. در ثانی، باید عددی حاصل شود که اگر

آن را در خودش ضرب کنیم، یکان آن دو واحد بیش‌تر شود. همه ده رقم را برای یکان امتحان می‌کنیم:

یکان فرضی عدد فعلی	۰	۱	۲	۳	۴	۵	۶	۷	۸	۹
یکان فرضی عدد نهایی	۰	۱	۴	۹	۶	۵	۶	۹	۴	۱

که تنها در سه حالت این اتفاق ممکن است رخ دهد. حال با توجه به مقدمه بالا می‌توانیم اعداد را حدس بزنیم:

$$\Delta = 2 \Rightarrow \frac{\square + 2}{2} = \bigcirc - 1 \Rightarrow \square = 2 \Rightarrow \bigcirc = 4$$

حالات ممکن:  $\{\bigcirc = 3, \square = 2\}, \{\bigcirc = 4, \square = 4\}$

$$\Rightarrow 1010 \circ^2 + 201 \circ \square + 10 \square^2 = 1010 \circ + 101 \square$$

اگر سمت راست تساوی بزرگ‌ترین مقدار خود را داشته باشد، یعنی  $\circ = 9$  و  $\square = 8$  باشد، حاصل آن ۹۸۹۸ خواهد بود. این در حالی است که عبارت  $1010 \circ^2$  در سمت چپ حتی به ازای  $\circ^2 = 9$  برابر  $9090$  خواهد بود که عددی بسیار بزرگ‌تر از عبارت سمت راست خواهد شد. این یعنی  $\circ$  را کمینه می‌گیریم و  $\square$  را حدس می‌زنیم.  $\circ$  نمی‌تواند صفر باشد. پس  $\circ = 1$  را می‌آزماییم:

$$1010 + 201 \square + 10 \square^2 = 1010 + 10 \square$$

که تنها به ازای  $\square = 0$  صحیح است:  $10 \square^2 = -191 \square$   
پس عبارت‌ها به شکل زیر است:

$$101$$

$$\times 10$$

$$1010$$

و حاصل  $\circ \square \times \circ \square$ ، برابر حاصل  $10 \times 10 = 100$  یعنی  $\circ \square \square$  خواهد بود.

(هوش منطقی ریاضی)

(فرزاد شیرمحمدی)

۲۶۱- گزینه «۱»

تعداد صفرهای سمت راست عدد حاصل برابر است با تعداد دفعاتی که می‌توان عدد را بر عدد ۱۰ تقسیم کرد و همچنان یک عدد درست طبیعی به دست می‌آید. به عبارت دیگر، تعداد  $2 \times 5$  هاست که تعیین‌کننده است. در عبارت صورت سؤال، تنها عدد ۵۵۵۵۵ است که عامل اول ۵ دارد، آن هم یکی، پس یک رقم صفر در سمت راست عدد حاصل وجود دارد.

(هوش منطقی ریاضی)

(فاطمه اسخ)

۲۶۲- گزینه «۴»

نه ماه دقیق خرید تلویزیون معلوم است و نه ماه تولد خریدار و نه ماه تولد فروشنده. در واقع با این داده‌ها می‌توانیم هر ماهی را پاسخ بدانیم.

(هوش ریاضی)

(فاطمه اسخ)

۲۶۳- گزینه «۳»

با داده «الف» به تنهایی نمی‌توان به پاسخ رسید، چرا که ترتیب زیر ممکن است: دختر - پسر - دختر - پسر - پسر - دختر - دختر - پسر - دختر

با داده «ب» نیز به تنهایی نمی‌توان به پاسخ رسید، ترتیب زیر را در نظر بگیرد.

امیر - ندا - هما - امین

امیر - امین - ندا - هما

اما اگر هر دو داده را داشته باشیم، فقط یک حالت ممکن است که در آن فرزند دوم پسر نیست: امیر - ندا - امین - هما

(هوش منطقی ریاضی)

$$\{\circ = 5, \square = 6\}, \{\circ = 6, \square = 8\}$$

$$\Delta = 4 \Rightarrow \frac{\square + 4}{2} = \circ - 1 \Rightarrow \square = 2\circ - 6 \Rightarrow$$

حالت‌های ممکن:  $\{\circ = 4, \square = 2\}, \{\circ = 5, \square = 4\}$

$$\{\circ = 6, \square = 6\}, \{\circ = 7, \square = 8\}$$

$$\Delta = 7 \Rightarrow \frac{\square + 7}{2} = \circ - 1 \Rightarrow \square = 2\circ - 9 \Rightarrow$$

حالت‌های ممکن:  $\{\circ = 5, \square = 1\}, \{\circ = 6, \square = 3\}$

$$\{\circ = 7, \square = 5\}, \{\circ = 8, \square = 7\}, \{\circ = 9, \square = 9\}$$

پس عددهای ممکن عبارتند از:

$$\{232, 442, 652, 862, 244, 454, 664, 874, 157, 367, 577, 787, 997\}$$

(هوش منطقی ریاضی)

(کیارش صانعی)

۲۵۹- گزینه «۲»

تعداد روزهای هر سال و تعداد کل روزهای عمر هر شخص را محاسبه می‌کنیم:

روزهای عمر شخص تا پایان سال	تعداد ماه‌ها ضرب در تعداد روزهای هر ماه	سال
۱	$1 \times 1 = 1$	۱
$1 + 4 = 5$	$2 \times 2 = 4$	۲
$5 + 9 = 14$	$3 \times 3 = 9$	۳
$14 + 16 = 30$	$4 \times 4 = 16$	۴
$30 + 25 = 55$	$5 \times 5 = 25$	۵
$55 + 36 = 91$	$6 \times 6 = 36$	۶
$91 + 49 = 140$	$7 \times 7 = 49$	۷

پس معلوم است که شخصی که ۱۲۰ روز دارد، در هفتمین سال زندگی‌اش است، چرا که  $140 > 120$  است.

بنابراین از عمر این شخص، ۹۱ روز در ۶ سال سپری شده است و  $120 - 91 = 29$  روز در سال هفتم، در سال هفتم، هر ماه ۷ روز دارد، پس این فرد طبق تقسیم  $1 + (7 \times 4) = 29$  چهار ماه و یک روز در سال هفتم زندگی خود زیسته است.

(هوش منطقی ریاضی)

(فاطمه اسخ)

۲۶۰- گزینه «۲»

برای درست بودن عبارت صورت سؤال داریم:

$$(100 \circ + 10 \square + \circ) \times (10 \circ + \square) = 1000 \circ + 100 \square + 10 \circ + \square$$

$$\Rightarrow 1000 \circ^2 + 100 \circ \square + 10 \circ \square + 10 \square^2$$

$$+ 10 \circ^2 + \circ \square = 1010 \circ + 101 \square$$

با ادامه این الگو، تعداد مستطیل‌ها معلوم می‌شود:

$$11 + 7 + 6 + 5 + 4 + 3 + 2 + 1 = 39$$

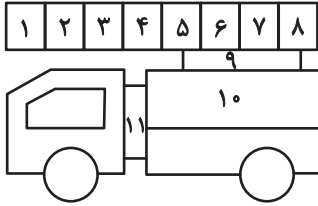

(هوش غیرکلامی)

(سیار ممبرنزار)

۲۶۹- گزینه «۴»

قسمت‌های مشخص شده:

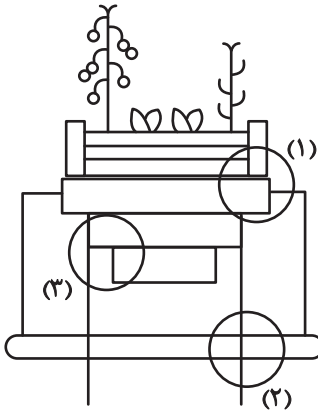

(هوش غیرکلامی)

(ممیدکنی)

۲۷۰- گزینه «۳»

قسمت‌های مشخص شده:

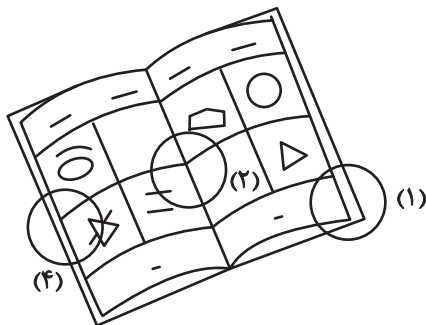

(هوش غیرکلامی)

(فاطمه اسخ)

۲۶۴- گزینه «۴»

با داده «الف» داریم:

$$2\Box + \bigcirc \geq 2\bigcirc + \Box \Rightarrow \Box \geq \bigcirc$$

که معلوم نیست  $\Box = \bigcirc$  است یا  $\Box > \bigcirc$

با داده «ب» نیز هیچ قیاسی بین  $\Box$  و  $\bigcirc$  نداریم، پس پاسخ گزینه «۴» است.

(هوش منطقی ریاضی)

(فاطمه اسخ)

۲۶۵- گزینه «۲»

از طریق یکان می‌توان به راحتی به پاسخ رسید:

$$\text{گزینه «۱»}: 1723 \times 1345 + 8745 - 2 \Rightarrow 3 \times 5 + 5 - 2 \Rightarrow 5 + 3 = 8$$

$$\text{گزینه «۲»}: 1231 + 234 \times 9872 - 20 \Rightarrow 1 + 4 \times 2 - 0 \Rightarrow 1 + 8 = 9$$

$$\text{گزینه «۳»}: 26798 + 3999 \times 573 - 45 \Rightarrow 8 + 9 \times 5 - 5 \Rightarrow 8 + 0 = 8$$

$$\text{گزینه «۴»}: 9898 \times 235 + 246 - 98 \Rightarrow 8 \times 5 + 6 - 8 \Rightarrow 46 - 8 \Rightarrow 8$$

(هوش منطقی ریاضی)

(فاطمه اسخ)

۲۶۶- گزینه «۴»

واضح است که کدهای C در شکل‌هایی است که پاره‌خطی اضافه دارند و کدهای B در شکل‌هایی است که پاره‌خط اضافه ندارند. همچنین A کد شکل‌هایی است که تعداد نقطه‌های دایره‌های آن‌ها برابر است، D کد شکل‌هایی که دایره سمت راست آن‌ها بیش‌تر از دایره سمت چپ دارد و E شکل‌هایی که دایره سمت چپ آن‌ها نقاط بیش‌تری نسبت به دایره سمت راست دارد.

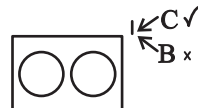

(هوش غیرکلامی)

(غریزاد شیرممدلی)

۲۶۷- گزینه «۴»

در دو شکل صورت سؤال، هاشورها به شکل

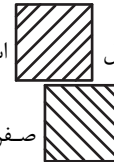

«صفر» دارند. هاشورهای دیگر به شکل

صفر ندارند. همچنین تفاوت دیگر شکل‌ها در جایگاه هاشور خورده است:

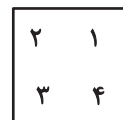

(هوش غیرکلامی)

(فاطمه اسخ)

۲۶۸- گزینه «۴»

یازده مستطیل در نگاه اول در شکل هست، اما از ترکیب مستطیل‌ها نباید غافل شد:

هفت تا  $\rightarrow (1,2), (1,2,3), \dots, (1,2,3,\dots,8)$

شش تا  $\rightarrow (2,3), (2,3,4), \dots, (2,3,4,8)$

⋮